

[www.dell.com](http://www.dell.com) | [support.dell.com](http://support.dell.com)



## م

مزايا البرامج 40

مزود خدمة الإنترنت (ISP)

مزود خدمة الإنترنت 20

مشكلات الأجهزة

تشخيص 55

مشكلات البرامج 49

مشكلات الذاكرة

حل 49

مشكلات الطاقة، حل 47

مصباح نشاط محرك الأقراص الثابتة 25

مواقع الدعم

في جميع أنحاء العالم 70

موالف التلفاز

الإعداد 11

موصل الميكروفون 25

## ن

نظام التشغيل Windows

إعادة التثبيت 60

إعداد 17

معالج توافق البرامج 50

## ت

تدفق الهواء، السماح 5

تسجيل الدخول إلى FTP، كمستخدم مجهول 70

تطبيق مركز الدعم Dell Support Center 52

تعليمات

الحصول على المساعدة والدعم 68

## ح

حل المشكلات 43

## خ

خدمة العملاء 69

خيارات إعادة تثبيت النظام 60

## ر

رسائل النظام 53

## ز

زر الطاقة ومصباح الطاقة 25

## ش

شبكة سلكية

كابل الشبكة، توصيل 8

شبكة لاسلكية

شاشة العرض 22

شحن المنتجات

للإرجاع أو الإصلاح 72

## ع

عمليات الإرجاع بموجب الضمان 72

عناوين البريد الإلكتروني

للدعم الفني 70

عناوين البريد الإلكتروني الخاصة بالدعم 70

## ق

قائمة فحص التشخيصات 74

قارئ بطاقات الوسائط 24

## فهرس

## D

- الاتصال بشركة Dell 73  
 الاتصال بشركة Dell عبر الإنترنت 75  
 التهوية، ضمان 5  
 التوصيل  
 بالإنترنت 20  
 العثور على مزيد من المعلومات 76  
 الكمبيوتر، إعداد 5  
 المشكلات، حل 43  
 المنتجات  
 المعلومات والشراء 71  
 الموارد، العثور على المزيد 76  
 المواصفات 78

## ب

- برامج التشغيل والتنزيلات 77  
 برنامج Dell Stage 36

- Dell Factory Image Restore (استعادة النسخ الأصلية للبيانات من Dell) 66

## ا

- أداة DellConnect 69  
 أداة Dell Diagnostics للتشخيصات 56  
 أداة استكشاف مشكلات الأجهزة وحلها 55  
 أقراص DVD، تشغيل وإنشاء 41  
 إمكانات الكمبيوتر 40  
 استعادة النسخ الأصلية للبيانات 66  
 الإشارات  
 شاشة اللمس 38  
 الإعداد، قبل أن تبدأ 5  
 الاتصال بالإنترنت 20  
 الاتصال بالشبكة  
 إصلاح 46

## معلومات عن NOM، أو المعيار المكسيكي الرسمي (في المكسيك فقط)

تم توفير المعلومات التالية في الجهاز (الأجهزة) الموصوف في هذا المستند وفقاً لمتطلبات المعيار المكسيكي الرسمي (NOM):  
المستورد:

.Dell México S.A. de C.V

Paseo de la Reforma 2620 - 11°

Col. Lomas Altas

.México, D.F 11950

رقم الطراز التنظيمي	الجهد الكهربائي	التردد	استهلاك الكهرباء	الجهد الكهربائي للإخراج	شدة الإخراج
W01C	من 100 إلى 240 فولت من التيار المتردد	من 50 إلى 60 هرتز	1.5 أمبير/2.3 أمبير/2.5	19.5 فولت من التيار المستمر	4.62 إلى 6.70 أمبير

لمزيد من التفاصيل، يرجى قراءة معلومات السلامة الواردة مع الكمبيوتر الذي بحوزتك.

للحصول على معلومات إضافية حول أفضل ممارسات السلامة، راجع "الصفحة الرئيسية للتوافق مع الإشعارات التنظيمية" على العنوان [www.dell.com/regulatory\\_compliance](http://www.dell.com/regulatory_compliance)

## ملحق

## إشعار منتج Macrovision

يتضمن هذا المنتج تقنية حماية حقوق النشر التي تخضع لحماية براءات اختراع أمريكية معينة وحقوق الملكية الفكرية الأخرى المملوكة لشركة Macrovision Corporation وأصحاب الحقوق الآخرين. ولا يحق استخدام تقنية حماية حقوق النشر هذه إلا بتصريح من شركة Macrovision Corporation، وهي مصممة للاستخدام المنزلي واستخدامات العرض المحدودة الأخرى فقط ما لم تصرح Macrovision Corporation بخلاف ذلك. يحظر إجراء الهندسة العكسية أو التفتيك.

## بيئة تشغيل الكمبيوتر

أقصى حد للاهتزاز (باستخدام نطاق اهتزاز عشوائي يحاكي بيئة المستخدم):	
متوسط جذر تربيعي عشوائي للتسارع (GRMS) يبلغ 0.26	أثناء التشغيل
متوسط جذر تربيعي عشوائي للتسارع (GRMS) يبلغ 2.20	أثناء عدم التشغيل
الارتفاع (الحد الأقصى):	
من -15.2 إلى 3048 مترًا (من -50 إلى 10000 قدم)	أثناء التشغيل
من -15.2 إلى 10668 مترًا (من -50 إلى 35000 قدم)	أثناء التخزين
G2 أو أقل كما يحدده معيار ISA-S71.04-1985	مستوى المواد الملوثة المحمولة جواً

## بيئة تشغيل الكمبيوتر

نطاق درجة الحرارة:	
أثناء التشغيل	من 10 إلى 35 درجة مئوية (من 50 إلى 95 درجة فهرنهايت)
أثناء التخزين	من -40 إلى 65 درجة مئوية (من -40 إلى 149 درجة فهرنهايت)
الرطوبة النسبية (الحد الأقصى)	من 10% إلى 90% (دون تكاثف)
الحد الأقصى للصدمة (في حالة التشغيل — تم قياسه أثناء تشغيل أداة Dell Diagnostics للتشخيصات على محرك الأقراص الثابتة وبذبذبة نصف موجة جيبيية مدتها 2 مللي ثانية؛ في حالة عدم التشغيل — تم قياسه بينما يكون محرك الأقراص الثابتة في وضع الارتكاز العمودي وبذبذبة نصف موجة جيبيية مدتها 2 مللي ثانية):	
أثناء التشغيل	40 وحدة تسارع جاذبية لمدة 2 مللي ثانية مع تغير السرعة بمعدل 20 بوصة/ثانية (51 سم/ثانية)
أثناء عدم التشغيل	40 وحدة تسارع جاذبية لمدة 22 مللي ثانية مع تغير السرعة بمعدل 240 بوصة/ثانية (609 سم/ثانية)



## الشاشة

النوع	شاشة WLED فائقة الدقة مقياس 23 بوصة
الدقة القصوى	1080 x 1920 بكسل

## مهايئ التيار المتردد

 **ملاحظة:** لا تستخدم سوى مهايئات التيار المتردد المحددة للاستخدام مع الكمبيوتر الذي بحوزتك. راجع معلومات السلامة الواردة مع الكمبيوتر.

## مهايئ التيار المتردد

الجهد الكهربائي المقدر للإخراج	تيار مستمر بقوة 19.5 +/- 1 فولت
نطاق درجة الحرارة:	

أثناء التشغيل	من صفر إلى 40 درجة مئوية (من 32 إلى 104 درجات فهرنهايت)
أثناء التخزين	من -40 إلى 70 درجة مئوية (من -40 إلى 158 درجة فهرنهايت)

## المواصفات المادية

الارتفاع	420 ملم (16.5 بوصة)
العرض	570 ملم (22.4 بوصة)
العمق	90 ملم (3.5 بوصة)
الوزن:	
مع شاشة اللمس	قابل للتهيئة حتى أقل من 8.95 كجم (19.73 رطل)
دون شاشة اللمس	قابل للتهيئة حتى أقل من 8.15 كجم (17.97 رطل)

الجهد الكهربائي للإدخال	من 100 إلى 240 فولت من التيار المتردد
تيار الإدخال	1.5 أمبير/2.3 أمبير/2.5 أمبير
تردد الإدخال	من 50 إلى 60 هرتز
طاقة الإخراج	90 وات أو 130 وات
تيار الإخراج:	
90 وات	4.62 أمبير
130 وات	6.70 أمبير

قارئ بطاقات الوسائط		الموصلات الخارجية	
بطاقة الذاكرة الرقمية الآمنة (SD)	البطاقات المدعومة	موصل MCX واحد	موصل دخل الهوائي (اختياري)
بطاقة MultiMedia Card للسائط المتعددة (MMC)		موصل واحد	موصل مضخم الأشعة تحت الحمراء (IR) (اختياري)
بطاقة Memory Stick Memory Stick PRO		فتحة قارئ بطاقات وسائط يمكنه قراءة 7 أنواع بطاقات في فتحة واحدة	قارئ بطاقات الوسائط
بطاقة xD-Picture البطاقة الرقمية الآمنة عالية السرعة البطاقة الرقمية الآمنة عالية السعة (SDHC)			<b>الكاميرا</b>
			دقة البكسل 2.0 ميجابكسل
			دقة الفيديو 480 × 640 بكسل بسرعة 30 إطارًا في الثانية (الحد الأقصى)
			<b>البطارية</b>
			النوع بطارية خلووية مصغرة من الليثيوم طراز CR-2032 بقوة 3 فولت
<b>الاتصالات</b>			
شبكة محلية إيثرنت بسرعة 10/100/1000 مدمجة على لوحة النظام	مهايئ الشبكة		
تقنية Bluetooth® و Wi-Fi اللاسلكية	الخيارات اللاسلكية		

## الفيديو

تخصيص الذاكرة الموحدة (UMA)

الكمبيوتر المحمول طراز Inspiron 2305

وحدة التحكم في الفيديو  
ATI Mobility Radeon™  
HD 4270

الكمبيوتر المحمول طراز Inspiron 2310

وحدة التحكم في الفيديو  
بطاقة الرسومات عالية الدقة  
Intel HD Graphics

البطاقات المنفصلة

وحدة التحكم في الفيديو  
ATI Mobility Radeon  
HD 5470

## الموصلات الداخلية

MXM3 فتحة واحدة من النوع A

PCIe فتحتان لبطاقات mini

## الموصلات الخارجية

الصوت:

اللوحة الجانبية

موصل سماعات رأس/مكبرات صوت استريو واحد وموصل دخل ميكروفون واحد

اللوحة الخلفية

موصل دخل خط واحد

موصل S/PDIF (اختياري)

موصل إخراج ضوئي واحد (7.1 قناة)

مهايئ الشبكة

موصل RJ45 واحد

USB

موصلان متوافقان مع معيار USB

2.0 باللوحة الجانبية وأربعة باللوحة الخلفية

دخل VGA (اختياري)

موصل واحد يحتوي على 15 سنًا

دخل HDMI (اختياري)

موصل واحد يحتوي على 19 سنًا

فيديو Composite (اختياري)

موصل دخل فيديو واحد وموصلا دخل صوت

## محركات الأقراص

يمكن الوصول إليها من الداخل

محرك أقراص ثابتة SATA واحد مقياس 3.5 بوصة

يمكن الوصول إليها من الخارج

محرك أقراص DVD+/-™ / Blu-ray Disc واحد مجمع (اختياري) طراز SATA يتم تحميله من خلال درج / محرك أقراص Blu-ray Disc قابل لإعادة الكتابة (اختياري) وقارئ بطاقات وسائط يمكنه قراءة 7 أنواع بطاقات في فتحة واحدة

## الذاكرة

موصلات وحدة الذاكرة

موصلان يمكن للمستخدم الوصول إليهما

الكمبيوتر المحمول طراز Inspiron 2305 الكمبيوتر المحمول طراز Inspiron 2310

ذاكرة UDIMM  
ذاكرة SODIMM

ساعات وحدة الذاكرة

1 جيجابايت و 2 جيجابايت و 4 جيجابايت

## الذاكرة

نوع الذاكرة

ذاكرة DDR3 بسرعة 1333 ميجاهرتز لا تدعم نظام تصحيح الأخطاء فقط (ECC)

الحد الأدنى لسعة الذاكرة 2 جيجابايت

الحد الأقصى لسعة الذاكرة 4 جيجابايت

ساعات الذاكرة المتاحة

2 جيجابايت و 3 جيجابايت و 4 جيجابايت و 6 جيجابايت و 8 جيجابايت

 **ملاحظة:** للحصول على إرشادات حول ترقية الذاكرة، راجع دليل الخدمة على العنوان [support.dell.com/manuals](http://support.dell.com/manuals).

## الصوت

وحدة التحكم في الصوت

Realtek ALC272 High Definition audio

مكبر صوت قدرة كل منهما 4 وات

مكبرات الصوت

ميكروفون رقمي واحد

قوائم البرامج وعناصر التحكم في الوسائط

الميكروفون

عناصر التحكم في الصوت

## المواصفات

يوفر هذا القسم معلومات قد تحتاجها عند إعداد الكمبيوتر الذي بحوزتك وتحديث برامج التشغيل الخاصة به وترقيته.

**ملاحظة:** قد تختلف العروض باختلاف المنطقة. لمزيد من المعلومات حول مواصفات الكمبيوتر الذي بحوزتك، انظر قسم **حول النظام الخاص بك** في تطبيق مركز الدعم Dell Support Center. لتشغيل تطبيق مركز الدعم Dell Support Center، انقر فوق الرمز  بمنطقة الإخطارات على سطح المكتب لديك.

مجموعة شرائح النظام		طراز الكمبيوتر	
AMD® M880G + SB820M	الكمبيوتر المحمول طراز Inspiron 2305	Dell™ من Inspiron™ One 2305	الطراز Dell من Inspiron One 2310
مجموعة الشرائح Mobile Intel 5 Series Express HM57 من الفئة Chipset	الكمبيوتر المحمول طراز Inspiron 2310	<b>المعالج</b>	
		AMD Athlon™ II X2	الكمبيوتر المحمول طراز Inspiron 2305
		AMD Athlon II X3	
		AMD Athlon II X4	
		Intel® Core™ i3	الكمبيوتر المحمول طراز Inspiron 2310
		Intel Core i5	
		Intel Core i7	

## انظر:

وثائق السلامة والمعلومات التنظيمية الواردة مع الكمبيوتر  
وراجع أيضًا "الصفحة الرئيسية للتوافق مع اللوائح التنظيمية"  
على العنوان

[www.dell.com/regulatory\\_compliance](http://www.dell.com/regulatory_compliance)

## في حالة الحاجة إلى:

العثور على معلومات حول أفضل ممارسات السلامة  
للكمبيوتر الذي بحوزتك

مراجعة معلومات الضمان والبنود والشروط (الولايات  
المتحدة فقط) وإرشادات السلامة والمعلومات التنظيمية  
ومعلومات الهندسة البشرية والتصميم المريح للمستخدم  
واتفاقية ترخيص المستخدم النهائي

الجانب الخلفي من الكمبيوتر

تطبيق مركز الدعم **Dell Support Center**. لتشغيل

تطبيق مركز الدعم

**Dell Support Center**، انقر فوق الرمز  بمنطقة  
الإخطارات على سطح المكتب لديك

العثور على رقم الصيانة/رمز الخدمة السريعة - يتعين عليك  
استخدام رقم الصيانة لتعريف الكمبيوتر الذي بحوزتك على  
موقع الويب **support.dell.com** أو للاتصال بالدعم  
الفني

[support.dell.com](http://support.dell.com)

البحث عن برامج التشغيل والتنزيلات والملفات التعريفية  
الوصول إلى الدعم الفني وتعليمات المنتج

التحقق من حالة طلب الشراء الخاصة بالمشتريات الجديدة  
العثور على حلول وأجوبة على الأسئلة الشائعة

تحديد مكان المعلومات للحصول على آخر التحديثات  
حول التغييرات الفنية التي تم إدخالها على الكمبيوتر الذي  
بحوزتك أو مواد مرجعية فنية متقدمة للفنيين أو المستخدمين  
المتمرسين

## العثور على المزيد من المعلومات والموارد

انظر:	في حالة الحاجة إلى:
"وسائط استرداد النظام" في الصفحة 65 الجانب الخلفي من الكمبيوتر	إعادة تثبيت نظام التشغيل معرفة رقم طراز الجهاز
"أداة Dell Diagnostics للتشخيصات" في الصفحة 56 "موقع الويب الخاص بخدمة My Dell Downloads" في الصفحة 53	تشغيل برنامج تشخيصي للكمبيوتر الذي بحوزتك إعادة تثبيت برنامج النظام
<b>support.dell.com</b>	العثور على مزيد من المعلومات حول نظام التشغيل Microsoft Windows ومزاياه
دليل الخدمة على موقع الويب <b>support.dell.com/manuals</b>	ترقية الكمبيوتر باستخدام وحدة ذاكرة جديدة أو إضافية أو محرك أقراص ثابتة جديد إعادة تركيب جزء تالف أو معيب أو استبداله
 <b>ملاحظة:</b> في بعض الدول، قد يؤدي فتح الكمبيوتر واستبدال أجزاء منه إلى إبطال الضمان. عليك مراجعة الضمان وسياسات إرجاع المنتجات قبل التعامل مع الأجزاء الداخلية للكمبيوتر.	

## الاتصال بشركة Dell

بالنسبة للعملاء في الولايات المتحدة الأمريكية، يُرجى الاتصال على

800-WWW-DELL (800-999-3355).

**ملاحظة:** إذا لم يكن لديك اتصال إنترنت نشط، فيمكنك العثور على معلومات الاتصال على فاتورة الشراء أو إيصال الشحن أو الفاتورة أو كتيب منتج Dell.

توفر Dell العديد من خيارات الدعم والخدمة القائمة على الهاتف والإنترنت. ويختلف مدى التوفر وفقاً للدولة والمنتج، وقد لا تتوفر بعض الخدمات في منطقتك.

للاتصال بشركة Dell للاستفسار عن مسائل متعلقة بالمبيعات أو الدعم الفني أو خدمة العملاء:

1. انتقل إلى العنوان

[www.dell.com/ContactDell](http://www.dell.com/ContactDell)

2. حدد دولتك أو منطقتك.

3. حدد الخدمة أو رابط الدعم المناسب وفقاً لمتطلباتك.

4. اختر وسيلة الاتصال بشركة Dell التي تناسبك.

راجع وثائق نظام التشغيل الخاص بك لتحديد محتويات ملفات بدء تشغيل الكمبيوتر. إذا كان الكمبيوتر متصلاً بطابعة، فقم بطباعة كل ملف. أو قم بتسجيل محتويات كل ملف قبل الاتصال بشركة Dell.

- رسالة الخطأ أو رمز إشارة التنبيه الصوتية أو الرمز التشخيصي:
- وصف المشكلة وإجراءات استكشاف المشكلات وحلها التي قمت بها:



تذكر أن تقوم بملء "قائمة فحص التشخيص" التالية. قم

بتشغيل الكمبيوتر إن أمكن ذلك قبل الاتصال بشركة Dell للحصول على المساعدة واتصل من هاتف بجوار الكمبيوتر أو قريب منه. فربما تتم مطالبتك بكتابة بعض الأوامر على لوحة المفاتيح أو إرسال معلومات تفصيلية أثناء إجراء العمليات أو تجربة خطوات أخرى لاستكشاف المشكلات وحلها لا يمكن إجراؤها إلا على الكمبيوتر نفسه. تأكد من وجود وثائق الكمبيوتر في متناول يدك.

### قائمة فحص التشخيص

- الاسم:
- التاريخ:
- العنوان:
- رقم الهاتف:
- رقم الصيانة (الرمز الشريطي الموجود على الجزء الخلفي من الكمبيوتر):
- رمز الخدمة السريعة:
- رقم تحويل المواد المرتجعة (إذا ما تم الحصول عليه من فني دعم Dell):
- نظام التشغيل المستخدم وإصداره:
- الأجهزة:
- بطاقات التوسعة:
- هل أنت متصل بشبكة؟ نعم/لا
- الشبكة وإصدارها والمهايئ الخاص بها:
- البرامج وإصداراتها:

## قبل الاتصال

ملاحظة: يجب أن يكون "رمز الخدمة السريعة" في متناول يديك عندما تقوم بالاتصال. فهذا الرمز يساعد النظام الهاتفي لخدمة الدعم الألي من Dell على توجيه مكالمتك بشكل أكثر فعالية. كما قد تتم مطالبتك بإدخال "رقم الصيانة" الخاص بك (الموجود بالجانب الخلفي من الكمبيوتر).

### تحديد موقع رقم الصيانة ورمز الخدمة السريعة

يمكن العثور على رقم الصيانة ورمز الخدمة السريعة الخاص بالكمبيوتر الذي بحوزتك على الملصق الموجود بالجانب الخلفي من الكمبيوتر.

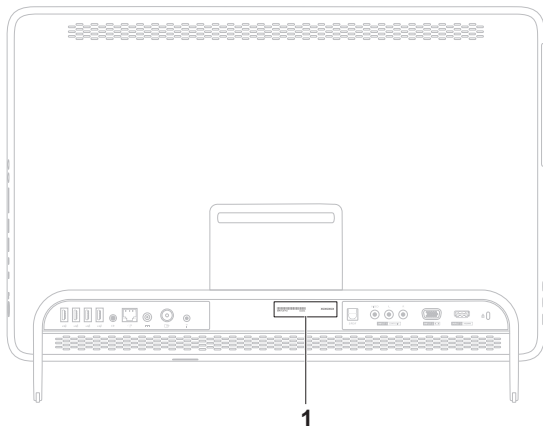

1 رقم الصيانة ورمز الخدمة  
السريعة

## إرجاع العناصر لإصلاحها بموجب الضمان أو رد ثمنها

يجب تحضير جميع العناصر التي سيتم إرجاعها، سواء لإصلاحها أو رد ثمنها، على النحو التالي:

**ملاحظة:** قبل إرجاع المنتج إلى Dell، تأكد من إجراء نسخ احتياطي لأية بيانات موجودة على محرك الأقراص الثابتة وعلى أي جهاز تخزين آخر بالمنتج. وقم بإزالة أي من جميع المعلومات السرية والخاصة والشخصية، وكذلك الوسائط القابلة للإزالة كالأقراص المضغوطة/أقراص DVD/أقراص Blu-ray وبطاقات الوسائط. لا تتحمل Dell مسؤولية أي مما يتضمنه المنتج عند إعادتك إياه من معلومات سرية أو خاصة أو شخصية أو بيانات مفقودة أو تالفة أو وسائط قابلة للإزالة تالفة أو مفقودة.

1. اتصل بشركة Dell للحصول على رقم اعتماد المواد المرتجعة، وكتب هذا الرقم بشكل واضح وبارز على صندوق العبوة من الخارج. لمعرفة رقم الهاتف الذي يمكنك الاتصال به من منطقتك، انظر "الاتصال بشركة Dell" في الصفحة 75.

2. أرفق مع الصندوق نسخة من الفاتورة وخطابًا يوضح سبب الإرجاع.

3. قم بإرفاق نسخة من "قائمة فحص التشخيصات" (انظر "قائمة فحص التشخيصات" في الصفحة 74)، مع توضيح الاختبارات التي أجريتها إلى جانب أية رسائل خطأ ظهرت عند استخدام أداة Dell Diagnostics للتشخيصات (انظر "أداة Dell Diagnostics للتشخيصات" في الصفحة 56).

4. قم بإرفاق أية ملحقات تخص العنصر (العناصر) الذي تقوم بإرجاعه (كابل مهابئ التيار المتردد والبرامج والأدلة وما إلى ذلك) إذا كان الإرجاع سيتم بغرض رد الثمن.

5. قم بتغليف المعدات التي ستقوم بإرجاعها باستخدام مواد التغليف الأصلية (أو مواد مكافئة لها).

**ملاحظة:** ستتحمل مسؤولية سداد مصاريف الشحن. كما تتحمل مسؤولية تأمين أي منتج يتم إرجاعه، وكذلك فأنت مسؤول في حالة فقدانه أثناء شحنه إلى Dell. ولا يسمح بأنظمة الدفع عند التسليم (C.O.D).

**ملاحظة:** لن يتم قبول المرتجعات التي لا تلتزم بأي من المتطلبات السابقة في مركز الاستلام التابع لشركة Dell وسيتم إرجاعها إليك.

## معلومات المنتج

إذا كنت بحاجة إلى معلومات حول المنتجات الإضافية التي توفرها Dell، أو كنت ترغب في تقديم طلب شراء، ففضل بزيارة موقع الويب [www.dell.com](http://www.dell.com). لمعرفة رقم الهاتف الذي يمكنك الاتصال به من منطقتك أو للتحدث إلى أحد متخصصي المبيعات، انظر "الاتصال بشركة Dell" في الصفحة 75.

## خدمة حالة طلب الشراء المشغلة تلقائياً

للتحقق من حالة أي من منتجات Dell التي طلبت شراءها، يمكنك زيارة موقع الويب [support.dell.com](http://support.dell.com) أو الاتصال بخدمة حالة طلب الشراء المشغلة تلقائياً. سوف تسمع رسالة مسجلة تطالبك بتقديم المعلومات اللازمة لتحديد طلب الشراء الخاص بك والإبلاغ عن حالته.

إذا كانت لديك أية مشكلة بشأن طلب الشراء الخاص بك، كفقد بعض الأجزاء أو وصول أجزاء غير مطلوبة أو فاتورة غير صحيحة، فاتصل بشركة Dell للاستعانة بدعم العملاء. يجب أن تكون الفاتورة أو إيصال الشحن في متناول يديك عند اتصالك.

لمعرفة رقم الهاتف الذي يمكنك الاتصال به من منطقتك، انظر "الاتصال بشركة Dell" في الصفحة 75.

## الخدمات الفورية عبر الإنترنت

يمكنك التعرف على المنتجات والخدمات التي تقدمها Dell على مواقع الويب التالية:

[www.dell.com](http://www.dell.com) •

[www.dell.com/ap](http://www.dell.com/ap) • (دول آسيا/الدول المطلة على المحيط الهادئ فقط)

[www.dell.com/jp](http://www.dell.com/jp) • (اليابان فقط)

[www.euro.dell.com](http://www.euro.dell.com) • (أوروبا فقط)

[www.dell.com/la](http://www.dell.com/la) • (دول أمريكا اللاتينية والبحر الكاريبي)

[www.dell.ca](http://www.dell.ca) • (كندا فقط)

يمكنك الوصول إلى دعم Dell عبر مواقع الويب وعناوين البريد الإلكتروني التالية:

مواقع الويب لدعم Dell

[support.dell.com](http://support.dell.com) •

[support.jp.dell.com](http://support.jp.dell.com) • (اليابان فقط)

[support.euro.dell.com](http://support.euro.dell.com) • (أوروبا فقط)

[supportapj.dell.com](http://supportapj.dell.com) • (دول آسيا المطلة على المحيط الهادئ فقط)

عناوين البريد الإلكتروني لدعم Dell

[mobile\\_support@us.dell.com](mailto:mobile_support@us.dell.com) •

[support@us.dell.com](mailto:support@us.dell.com) •

[la-techsupport@dell.com](mailto:la-techsupport@dell.com) • (دول أمريكا اللاتينية والبحر الكاريبي فقط)

[apsupport@dell.com](mailto:apsupport@dell.com) • (دول آسيا/الدول المطلة على المحيط الهادئ فقط)

عناوين البريد الإلكتروني لقسم التسويق والمبيعات  
بشركة Dell

[apmarketing@dell.com](mailto:apmarketing@dell.com) • (دول آسيا/الدول المطلة على المحيط الهادئ فقط)

[sales\\_canada@dell.com](mailto:sales_canada@dell.com) • (كندا فقط)

بروتوكول نقل الملفات (FTP) دون اسم مستخدم  
وكلمة مرور

[ftp.dell.com](http://ftp.dell.com) •

يمكنك تسجيل الدخول كمستخدم مجهول:

anonymouse، واستخدام عنوان البريد الإلكتروني الخاص بك ككلمة مرور.

## أداة DellConnect

إن DellConnect™ هي أداة بسيطة للوصول عبر الإنترنت تتيح لأي عضو بفريق الدعم والخدمات بشركة Dell إمكانية الوصول إلى الكمبيوتر الخاص بك من خلال اتصال ذي نطاق ترددي عريض وتشخيص المشكلة وحلها، وكل ذلك تحت إشرافك الشخصي. لمزيد من المعلومات، تفضل بزيارة موقع الويب [www.dell.com/DellConnect](http://www.dell.com/DellConnect).

## الدعم الفني وخدمة العملاء

تتوفر خدمة الدعم من Dell للإجابة على أسئلتك المتعلقة بأجهزة Dell. ويستخدم فريق الدعم لدينا تشخيصات قائمة على الكمبيوتر لتزويدك بإجابات سريعة ودقيقة.

للاتصال بخدمة الدعم من Dell، انظر "قبل الاتصال" في الصفحة 73 ثم راجع معلومات الاتصال الخاصة بمنطقتك أو تفضل بزيارة موقع الويب [support.dell.com](http://support.dell.com).

## الحصول على التعليمات

إذا واجهتك مشكلة ما بالكمبيوتر، فيمكنك إكمال الخطوات التالية لاستكشاف هذه المشكلة وحلها:

1. انظر "حل المشكلات" في الصفحة 43 للحصول على المعلومات والإجراءات الخاصة بالمشكلة التي يواجهها الكمبيوتر الذي بحوزتك.
2. انظر "أداة Dell Diagnostics للتشخيصات" في الصفحة 56 لمعرفة الإجراءات الخاصة بكيفية تشغيل أداة Dell Diagnostics للتشخيصات.
3. ابدأ "قائمة فحص التشخيص" في الصفحة 74.
4. استخدم المجموعة الشاملة من خدمات Dell الفورية عبر الإنترنت المتاحة على موقع دعم Dell على الويب ([support.dell.com](http://support.dell.com)) للحصول على تعليمات حول إجراءات التثبيت واستكشاف الأخطاء وإصلاحها. انظر "الخدمات الفورية عبر الإنترنت" في الصفحة 70 للحصول على قائمة أكثر شمولاً بخدمات دعم Dell عبر الإنترنت.
5. إذا لم تساعد الخطوات السابقة على حل المشكلة، فانظر "قبل الاتصال" في الصفحة 73.

**ملاحظة:** اتصل بقسم الدعم التابع لشركة Dell من هاتف قريب من الكمبيوتر أو بجانبه حتى يتمكن فريق الدعم من مساعدتك في أية إجراءات ضرورية.

**ملاحظة:** قد لا يكون نظام "رمز الخدمة السريعة" من Dell متوفرًا في جميع الدول.

عندما يطالبك نظام الهاتف الآلي في Dell بذلك، فأدخل "رمز الخدمة السريعة" الخاص بجهازك ليتم توجيه المكالمات مباشرةً إلى موظف الدعم المناسب. إذا لم يكن لديك رمز خدمة سريعة، فافتح مجلد **Dell Accessories (ملحقات Dell)** وانقر نقرًا مزدوجًا فوق **Express Service Code (رمز الخدمة السريعة)**، ثم اتبع الإرشادات.

**ملاحظة:** لا تتوفر بعض الخدمات دائمًا في جميع المواقع خارج الولايات الأمريكية الموجودة بقرارة أمريكا الشمالية. لذا، فاتصل بمندوب Dell المحلي للحصول على معلومات حول مدى توفر هذه الخدمات.

## 6. انقر فوق **Dell Factory Image Restore**

(استعادة النسخ الأصلية للبيانات من Dell). تظهر شاشة الترحيب الخاصة بخيار **Dell Factory Image Restore** (استعادة النسخ الأصلية للبيانات من Dell).

 **ملاحظة:** وفقاً للتهيئة التي حددتها، فقد تحتاج إلى تحديد **Dell Factory Tools** (أدوات المصنع من Dell)، ثم **Dell Factory Image Restore** (استعادة النسخ الأصلية للبيانات من Dell).

7. انقر فوق **Next** (التالي).  
تظهر شاشة **Confirm Data Deletion** (تأكيد حذف البيانات).

 **ملاحظة:** إذا كنت لا ترغب في المتابعة باستخدام خيار **Dell Factory Image Restore** (استعادة النسخ الأصلية للبيانات من Dell)، فانقر فوق **Cancel** (إلغاء).

8. حدد مربع الاختيار لتأكيد رغبتك في متابعة إعادة تهيئة محرك الأقراص الثابتة واستعادة برامج النظام إلى حالة المصنع، ثم انقر فوق **Next** (التالي). وهنا تبدأ عملية الاستعادة وقد تستغرق خمس دقائق أخرى أو أكثر لإكمالها. تظهر رسالة عند استعادة نظام التشغيل والتطبيقات المثبتة في المصنع إلى حالة المصنع.

9. انقر فوق **Finish** (إنهاء) لإعادة تشغيل الكمبيوتر.

## بدء تشغيل خيار **Dell Factory Image Restore** (استعادة النسخ الأصلية للبيانات من Dell)

1. قم بتشغيل الكمبيوتر.

2. عند ظهور شعار **DELL™**، اضغط على المفتاح **<F8>** عدة مرات للوصول إلى الإطار **Advanced Boot Options** (خيارات التمهيد المتقدمة).

 **ملاحظة:** إذا انتظرت لفترة طويلة وظهر شعار نظام التشغيل، فتابع الانتظار حتى تشاهد سطح مكتب نظام التشغيل **Microsoft Windows**، ثم قم بإيقاف تشغيل الكمبيوتر وأعد المحاولة.

3. حدد **Repair Your Computer** (إصلاح جهاز الكمبيوتر).

يظهر الإطار **System Recovery Options** (خيارات استرداد النظام).

4. حدد تخطيطاً للوحة المفاتيح وانقر فوق **Next** (التالي).

5. للوصول إلى خيارات استرداد النظام، قم بتسجيل الدخول كمستخدم محلي. للوصول إلى مطالبة الأوامر، اكتب **administrator** في حقل **User Name** (اسم المستخدم) ثم انقر فوق **OK** (موافق).



لا تلجأ إلى استخدام خيار Dell Factory Image Restore (استعادة النسخ الأصلية للبيانات من Dell) إلا كوسيلة أخيرة لاستعادة نظام التشغيل. فهذا الخيار يؤدي إلى استعادة محرك الأقراص الثابتة إلى الحالة التشغيلية التي كان عليها عند شرائك للكمبيوتر. فيتم حذف أية برامج أو ملفات تمت إضافتها منذ استلامك للكمبيوتر — بما في ذلك ملفات البيانات — بشكل دائم من محرك الأقراص الثابتة. وملفات البيانات تتضمن المستندات وجدول البيانات ورسائل البريد الإلكتروني والصور الفوتوغرافية الرقمية وملفات الموسيقى وما إلى ذلك. قم بإنشاء نُسخ احتياطية لجميع البيانات قبل استخدام الخيار Dell Factory Image Restore (استعادة النسخ الأصلية للبيانات من Dell) إذا أمكن ذلك.

## استعادة النسخ الأصلية للبيانات من Dell

تنبية: إن استخدام خيار Dell Factory Image Restore (استعادة النسخ الأصلية للبيانات من Dell) لاستعادة نظام التشغيل يتسبب في الإزالة النهائية لأية برامج أو برامج تشغيل تم تثبيتها بعد استلامك للكمبيوتر. لذا فإن أمكن ذلك، فعليك بإنشاء نسخة احتياطية من البيانات قبل اللجوء إلى استخدام هذا الخيار. لا تلجأ لاستخدام الخيار Dell Factory Image Restore (استعادة النسخ الأصلية للبيانات من Dell) إلا إذا لم يساعد الخيار System Restore (استعادة النظام) على حل مشكلة نظام التشغيل التي تواجهها.

**ملاحظة:** قد لا يتوفر خيار Dell Factory Image Restore (استعادة النسخ الأصلية للبيانات من Dell) في دول بعينها أو على أجهزة كمبيوتر معينة.

**ملاحظة:** إذا لم يكن الخيار Dell Factory Image Restore (استعادة النسخ الأصلية للبيانات من Dell) متوفرًا على الكمبيوتر الذي بحوزتك، فاستخدم تطبيق Dell DataSafe Local Backup للنسخ الاحتياطي المحلي للبيانات (انظر "تطبيق Dell DataSafe Local Backup للنسخ الاحتياطي المحلي للبيانات" في الصفحة 62) لاستعادة نظام التشغيل.

لاستعادة نظام التشغيل والبرامج المثبتة في المصنع بواسطة Dell باستخدام وسائط استرداد النظام:

1. أدخل قرص استرداد النظام أو وحدة USB وأعد تشغيل الكمبيوتر.

2. عند ظهور شعار DELL™، اضغط على <F12> فوراً.

 **ملاحظة:** إذا انتظرت لفترة طويلة وظهر شعار نظام التشغيل، فتابع الانتظار حتى تشاهد سطح مكتب نظام التشغيل Microsoft Windows، ثم قم بإيقاف تشغيل الكمبيوتر وأعد المحاولة.

3. حدد جهاز التمهيد المناسب من القائمة واضغط على المفتاح <Enter>.

4. اتبع الإرشادات التي تظهر على الشاشة.

## وسائط استرداد النظام

△ **تنبيه:** رغم أن وسائط استرداد النظام تم تصميمها خصيصاً للاحتفاظ بملفات البيانات على الكمبيوتر، إلا أنه يوصى بنسخ ملفات البيانات الخاصة بك احتياطياً قبل استخدام وسائط استرداد النظام.

ويمكنك استخدام وسائط استرداد النظام ، التي تم إنشاؤها باستخدام تطبيق DataSafe Local Backup للنسخ الاحتياطي المحلي للبيانات من Dell، لاستعادة محرك الأقراص الثابتة إلى الحالة التشغيلية التي كان عليها عند شرائك للكمبيوتر مع الاحتفاظ بملفات البيانات على الكمبيوتر. استخدم وسائط استرداد النظام في حالة:

- عطل في نظام التشغيل يحول دون استخدام خيارات الاسترداد التي تم تثبيتها على الكمبيوتر.
- عطل بمحرك الأقراص الثابتة يحول دون استرداد البيانات.

## الترقية إلى الإصدار Professional من تطبيق Dell DataSafe Local Backup للنسخ الاحتياطي المحلي للبيانات

 ملاحظة: قد يكون الإصدار Professional من تطبيق Dell DataSafe Local Backup للنسخ الاحتياطي المحلي للبيانات مثبتًا على الكمبيوتر الذي بحوزتك، وذلك إذا كنت قد طلبت إياه وقت الشراء.

ويوفر الإصدار Professional من تطبيق Dell DataSafe Local Backup للنسخ الاحتياطي المحلي للبيانات مزايا إضافية تتيح لك ما يلي:

- إنشاء نسخة احتياطية من محتويات الكمبيوتر واستعادته بناءً على أنواع الملفات
- نسخ الملفات احتياطيًا إلى جهاز تخزين محلي
- جدولة النسخ الاحتياطية التلقائية

للترقية إلى الإصدار Professional من تطبيق Dell DataSafe Local Backup للنسخ الاحتياطي المحلي للبيانات:

1. انقر نقرًا مزدوجًا فوق رمز تطبيق Dell DataSafe Local Backup للنسخ الاحتياطي المحلي للبيانات في منطقة الإخطارات على سطح المكتب لديك.
2. انقر فوق **UPGRADE NOW!** (ترقية الآن!)
3. اتبع الإرشادات التي تظهر على الشاشة.

5. حدد **Repair Your Computer** (إصلاح جهاز الكمبيوتر).

6. حدد **Dell DataSafe Restore and Emergency Backup** (استعادة البيانات باستعمال خدمة DataSafe من Dell والنسخ الاحتياطي في حالة الطوارئ) من القائمة **System Recovery Options** (خيارات استرداد النظام) واتبع الإرشادات التي تظهر على الشاشة.

 ملاحظة: قد تستغرق عملية الاستعادة ساعة أو أكثر بناءً على حجم البيانات المطلوب استعادتها.

 ملاحظة: لمزيد من المعلومات، راجع المقال رقم 353560 بقاعدة المعارف على العنوان [support.dell.com](http://support.dell.com)

## الإصدار Basic من تطبيق Dell DataSafe Local Backup للنسخ الاحتياطي المحلي للبيانات

لاستعادة نظام التشغيل والبرامج المثبتة في المصنع بواسطة Dell مع الاحتفاظ بملفات البيانات:

1. أوقف تشغيل الكمبيوتر.
  2. افصل جميع الأجهزة (محرك أقراص USB والطابعة وما إلى ذلك) المتصلة بالكمبيوتر وقم بإزالة أية مكونات مادية داخلية تمت إضافتها حديثًا.
- ملاحظة:** لا تقم بفصل مهائئ التيار المتردد.
3. قم بتشغيل الكمبيوتر.
  4. عند ظهور شعار DELL™، اضغط على المفتاح <F8> عدة مرات للوصول إلى الإطار **Advanced Boot Options (خيارات التمهيد المتقدمة)**.

**ملاحظة:** إذا انتظرت لفترة طويلة وظهر شعار نظام التشغيل، فتابع الانتظار حتى تشاهد سطح مكتب نظام التشغيل Microsoft Windows، ثم قم بإيقاف تشغيل الكمبيوتر وأعد المحاولة.

**ملاحظة:** قد لا يتوفر تطبيق Dell DataSafe Local Backup للنسخ الاحتياطي المحلي للبيانات في جميع المناطق.

**ملاحظة:** إذا لم يكن تطبيق Dell DataSafe Local Backup للنسخ الاحتياطي المحلي للبيانات متوفرًا على الكمبيوتر الذي بحوزتك، فاستخدم خيار Dell Factory Image Restore (استعادة النسخ الأصلية للبيانات من Dell) (انظر "استعادة النسخ الأصلية للبيانات من Dell" في الصفحة 66) لاستعادة نظام التشغيل.

ويمكنك استخدام تطبيق Dell DataSafe Local Backup للنسخ الاحتياطي المحلي للبيانات لاستعادة محرك الأقراص الثابتة إلى الحالة التشغيلية التي كان عليها عند شرائك للكمبيوتر، وذلك مع الاحتفاظ بملفات البيانات.

يتيح لك تطبيق Dell DataSafe Local Backup للنسخ الاحتياطي المحلي للبيانات ما يلي:

- إنشاء نسخة احتياطية لمحتويات الكمبيوتر واسترداده إلى حالة تشغيلية سابقة
- إنشاء وسائط لاسترداد النظام

## تطبيق Dell DataSafe Local Backup للنسخ الاحتياطي المحلي للبيانات

△ تنبيه: إن استخدام تطبيق Dell DataSafe Local Backup للنسخ الاحتياطي المحلي للبيانات من أجل استعادة نظام التشغيل يتسبب في الإزالة النهائية لأية برامج أو برامج تشغيل تم تثبيتها بعد استلامك للكمبيوتر. قم بإنشاء وسائط النسخ الاحتياطي للتطبيقات التي تحتاج إلى تثبيتها على الكمبيوتر الذي بحوزتك قبل استخدام تطبيق Dell DataSafe Local Backup للنسخ الاحتياطي المحلي للبيانات. لا تستخدم تطبيق Dell DataSafe Local Backup للنسخ الاحتياطي المحلي للبيانات إلا إذا لم يساعد خيار System Restore (استعادة النظام) على حل مشكلة نظام التشغيل التي تواجهها.

△ تنبيه: رغم أن تطبيق Dell DataSafe Local Backup للنسخ الاحتياطي المحلي للبيانات تم تصميمه خصيصاً للاحتفاظ بملفات البيانات على الكمبيوتر، إلا أنه يوصى بنسخ ملفات البيانات الخاصة بك احتياطياً قبل استخدام تطبيق Dell DataSafe Local Backup للنسخ الاحتياطي المحلي للبيانات.

△ تنبيه: رغم أن تطبيق Dell DataSafe Local Backup للنسخ الاحتياطي المحلي للبيانات تم تصميمه خصيصاً للاحتفاظ بملفات البيانات على الكمبيوتر، إلا أنه يوصى بنسخ ملفات البيانات الخاصة بك احتياطياً قبل استخدام تطبيق Dell DataSafe Local Backup للنسخ الاحتياطي المحلي للبيانات.

## التراجع عن آخر استعادة للنظام

✍ ملاحظة: قبل التراجع عن آخر عملية لاستعادة النظام، قم بحفظ وإغلاق جميع الملفات المفتوحة وإنهاء أية برامج مفتوحة. لا تقم بتغيير أية ملفات أو برامج أو فتحها أو حذفها حتى تكتمل عملية استعادة النظام.

1. انقر فوق **Start (ابدأ)** .
2. في مربع البحث، اكتب System Restore (استعادة النظام) واضغط على المفتاح <Enter>.
3. انقر فوق **Undo my last restoration (التراجع عن آخر عملية استعادة)** وانقر فوق **Next (التالي)** واتبع الإرشادات التي تظهر على الشاشة.

## بدء تشغيل خيار System Restore (استعادة النظام)

1. انقر فوق **Start** (ابدأ) .

2. في مربع البحث، اكتب System Restore (استعادة النظام) واضغط على المفتاح <Enter>.

 **ملاحظة:** قد يظهر إطار **User Account Control** (التحكم في حساب المستخدم). إذا كنت أحد المسؤولين على الكمبيوتر، فانقر فوق **Continue** (متابعة) أو اتصل بالمسؤول لمتابعة الإجراء المطلوب.

3. انقر فوق **Next** (التالي) واتبع الإرشادات التي تظهر على الشاشة.

إذا لم يساعد خيار System Restore (استعادة النظام) على حل المشكلة، فيمكنك التراجع عن آخر عملية لاستعادة النظام.

## استعادة النظام

توفر أنظمة التشغيل Microsoft® Windows® خيار System Restore (استعادة النظام) الذي يتيح لك إمكانية إرجاع الكمبيوتر إلى حالة تشغيلية سابقة (دون التأثير سلبًا على ملفات البيانات) وذلك إذا كانت التغييرات التي طرأت على الأجهزة أو البرامج أو غيرها من إعدادات النظام قد تركت الكمبيوتر في حالة تشغيلية غير مرغوبة. وذلك علمًا بأنه يمكن الرجوع بشكل كامل في أية تغييرات يتم إجراؤها على الكمبيوتر باستخدام الخيار System Restore (استعادة النظام).

 **تنبيه:** قم بإنشاء نُسخ احتياطية من ملفات البيانات الخاصة بك بشكل دوري. لا يعمل خيار System Restore (استعادة النظام) على مراقبة ملفات البيانات الخاصة بك أو استردادها.

## استعادة نظام التشغيل

يمكنك استعادة نظام التشغيل على الكمبيوتر باستخدام أي من الخيارات التالية:

△ تنبيه: يؤدي استخدام ميزة **Dell Factory Image Restore** (استعادة النسخ الأصلية للبيانات من Dell) أو قرص **Operating System** (نظام التشغيل) لاستعادة نظام التشغيل إلى حذف جميع ملفات البيانات نهائيًا من الكمبيوتر. فإذا أتيح لك ذلك، فقم بإجراء نسخ احتياطي لملفات البيانات لديك قبل استخدام هذه الخيارات.

الخيار	الاستخدام
System Restore (استعادة النظام)	كحل أول
تطبيق Dell DataSafe Local Backup للنسخ الاحتياطي المحلي للبيانات	عند فشل الخيار System Restore (استعادة النظام) في حل المشكلة
وسائط استرداد النظام	عندما يحول عطل نظام التشغيل دون استخدام الخيار System Restore (استعادة النظام) وتطبيق DataSafe Local Backup
	عند تثبيت نظام التشغيل والبرامج المثبتة مسبقًا في المصنع بواسطة Dell على محرك أقراص ثابتة تم تثبيته حديثًا
Dell Factory Image Restore (استعادة النسخ الأصلية للبيانات من Dell)	لاستعادة الكمبيوتر إلى الحالة التشغيلية التي كان عليها عندما استلمت الكمبيوتر
قرص <b>Operating System</b> (نظام التشغيل)	من أجل إعادة تثبيت نظام التشغيل فقط على الكمبيوتر الذي بحوزتك

ملاحظة: قد لا يتم إرفاق قرص **Operating System** (نظام التشغيل) مع الكمبيوتر.

 **ملاحظة:** يتم عرض "رقم الصيانة" الخاص بالكمبيوتر بالجزء العلوي من كل شاشة اختبار. ويساعدك "رقم الصيانة" في تعريف الكمبيوتر الخاص بك عند اتصالك بشركة Dell.

9. عند اكتمال الاختبارات، قم بإغلاق شاشة الاختبار

**Choose An Option** للعودة إلى الإطار  
(تحديد خيار).

10. للخروج من أداة Dell Diagnostics للتشخيصات وإعادة تشغيل الكمبيوتر، انقر فوق **Exit (إنهاء)**.

11. أخرج قرص **Drivers and Utilities** (برامج التشغيل والأدوات المساعدة).

3. عند ظهور قائمة أجهزة التمهيد، قم بتمييز **CD/DVD/CD-RW** واضغط على المفتاح **<Enter>**.

4. حدد الخيار **Boot from CD-ROM (التمهيد من محرك الأقراص المضغوطة)** من القائمة التي تظهر واضغط على المفتاح **<Enter>**.

5. اكتب 1 لبدء عرض قائمة الأقراص المضغوطة واضغط على المفتاح **<Enter>** للمتابعة.

6. حدد **Run the 32 Bit Dell Diagnostics (تشغيل أداة Dell Diagnostics للتشخيصات إصدار 32 بت)** من القائمة المرقمة. في حالة ظهور عدة إصدارات في القائمة، حدد الإصدار المناسب للكمبيوتر الذي بحوزتك.

7. حدد الاختبار الذي تريد تشغيله.

8. إذا تمت مصادفة إحدى المشكلات خلال اختبار ما، فسوف تظهر رسالة تحمل كود خطأ وشرحًا للمشكلة. قم بتدوين رمز الخطأ ووصف المشكلة واتصل بشركة Dell (انظر "الاتصال بشركة Dell" في الصفحة 75) للحصول على المساعدة.



## بدء تشغيل أداة Dell Diagnostics للتشخيصات من قرص Drivers and Utilities (برامج التشغيل والأدوات المساعدة)

**ملاحظة:** قد لا يتم إرفاق قرص Drivers and Utilities (برامج التشغيل والأدوات المساعدة) مع الكمبيوتر.

1. أدخل قرص Drivers and Utilities (برامج التشغيل والأدوات المساعدة).

2. أوقف تشغيل الكمبيوتر ثم أعد تشغيله.  
عند ظهور شعار "DELL"، اضغط على المفتاح <F12> فوراً.

**ملاحظة:** إذا انتظرت لفترة طويلة وظهر شعار نظام التشغيل، فتابع الانتظار حتى تشاهد سطح مكتب نظام التشغيل Microsoft Windows، ثم قم بإيقاف تشغيل الكمبيوتر وأعد المحاولة.

**ملاحظة:** يؤدي اتباع الخطوات التالية إلى تغيير تسلسل التمهيد لمرّة واحدة فقط. وفي المرّة التالية عند بدء تشغيل الكمبيوتر، يتم تمهيده وفقاً للأجهزة المحددة في برنامج إعداد النظام.

في حالة عدم تنشيط تقييم النظام قبل التمهيد (PSA):

اضغط على أي مفتاح لبدء تشغيل أداة Dell Diagnostics للتشخيصات من قسم أدوات التشخيص المساعدة على محرك الأقراص الثابتة لديك، وكذلك للانتقال إلى إطار **Choose An Option (تحديد خيار)**.

4. حدد الاختبار الذي تريد تشغيله.

5. إذا تمت مصادفة إحدى المشكلات خلال اختبار ما، فسوف تظهر رسالة تحمل كود خطأ وشرحاً للمشكلة. قم بتدوين رمز الخطأ ووصف المشكلة واتصل بشركة Dell (انظر "الاتصال بشركة Dell" في الصفحة 75) للحصول على المساعدة.

**ملاحظة:** يتم عرض "رقم الصيانة" الخاص بالكمبيوتر بالجزء العلوي من كل شاشة اختبار. ويساعدك "رقم الصيانة" في تعريف الكمبيوتر الخاص بك عند اتصالك بشركة Dell.

6. عند اكتمال الاختبارات، قم بإغلاق شاشة الاختبار

للمرجع إلى الإطار **Choose An Option (تحديد خيار)**.

7. للخروج من أداة Dell Diagnostics للتشخيصات وإعادة تشغيل الكمبيوتر، انقر فوق **Exit (إنهاء)**.

- b. في حالة اكتمال عملية تقييم النظام قبل التمهيد (PSA) بنجاح، تظهر الرسالة التالية: "No problems have been found with this system so far. ?Do you want to run the remaining memory tests This will take about 30 minutes or more. ?Do you want to continue (Recommended)" (لم يتم اكتشاف أية مشكلة تتعلق بهذا النظام حتى الآن. هل ترغب في إجراء اختبارات الذاكرة المتبقية؟ سيستغرق هذا الأمر 30 دقيقة أو أكثر. هل ترغب في المتابعة؟ (موصى به)).
- c. إذا واجهت مشكلات تتعلق بالذاكرة، فاضغط على الزر <y>، أو اضغط على الزر <n>. وهنا تظهر الرسالة التالية: "Dell Diagnostic Utility Partition. Press any key to continue." (تمهيد قسم أداة التشخيص المساعدة من Dell. اضغط على أي مفتاح للمتابعة).
- d. اضغط على أي مفتاح للانتقال إلى إطار **Choose An Option** (تحديد خيار).

 **ملاحظة:** إذا انتظرت لفترة طويلة للغاية وظهر شعار نظام التشغيل، فتابع الانتظار حتى تشاهد سطح مكتب نظام التشغيل **Microsoft® Windows®**، ثم قم بإيقاف تشغيل الكمبيوتر وأعد المحاولة.

 **ملاحظة:** إذا شاهدت رسالة تخطرك بعدم العثور على قسم لأداة التشخيص المساعدة، فقم بتشغيل أداة **Dell Diagnostics** للتشخيصات من قرص **Drivers and Utilities** (برامج التشغيل والأدوات المساعدة).

في حالة تنشيط تقييم النظام قبل التمهيد (PSA):

- a. سيبدأ تقييم النظام قبل التمهيد (PSA) بتشغيل الاختبارات.

## بدء تشغيل أداة Dell Diagnostics للتشخيصات من محرك الأقراص الثابتة

توجد أداة Dell Diagnostics للتشخيصات في قسم مخفي لأدوات التشخيص المساعدة على محرك الأقراص الثابتة لديك.

**ملاحظة:** إذا تعذر على الكمبيوتر عرض صورة الشاشة، فاتصل بشركة Dell (انظر "الاتصال بشركة Dell" في الصفحة 75) للحصول على المساعدة.

1. تأكد من توصيل الكمبيوتر بمأخذ تيار كهربائي تعلم أنه يعمل بكفاءة.

2. قم بتشغيل الكمبيوتر (أو إعادة تشغيله).

3. عند ظهور شعار DELL™، اضغط على <F12> فوراً. حدد **Diagnostics (تشخيصات)** من قائمة التمهيد واضغط على <Enter>.

قد يؤدي ذلك إلى تنشيط تقييم النظام قبل التمهيد (PSA) على الكمبيوتر لديك.

## أداة Dell Diagnostics للتشخيصات

إذا واجهت مشكلة في الكمبيوتر الذي بحوزتك، فقم بإجراء الفحوصات المذكورة في قسم "مشكلات البرامج وعدم الاستجابة" في الصفحة 49 وقم بتشغيل أداة Dell Diagnostics للتشخيصات قبل الاتصال بشركة Dell للحصول على المساعدة الفنية. يوصى بطباعة هذه الإجراءات قبل البدء.

**ملاحظة:** لا تعمل أداة Dell Diagnostics للتشخيصات إلا مع أجهزة كمبيوتر Dell فقط.

**ملاحظة:** قد لا يتم إرفاق قرص *Drivers and Utilities* (برامج التشغيل والأدوات المساعدة) مع الكمبيوتر.

انظر قسم المواصفات في الصفحة 78 لمراجعة معلومات تهيئة الكمبيوتر الذي بحوزتك، وتأكد من ظهور الجهاز المطلوب اختباره في برنامج إعداد النظام ومن أنه نشط.

ابدأ تشغيل أداة Dell Diagnostics للتشخيصات من محرك الأقراص الثابتة أو من قرص *Drivers and Utilities* (برامج التشغيل والأدوات المساعدة).

## أداة استكشاف مشكلات الأجهزة وحلها

إذا لم يتم اكتشاف أحد الأجهزة أثناء إعداد نظام التشغيل أو إذا تم اكتشافه لكن تمت تهيئته بشكل غير صحيح، فيمكنك استخدام أداة استكشاف مشكلات الأجهزة وحلها من أجل حل مشكلة عدم التوافق.

لبدء تشغيل أداة استكشاف مشكلات الأجهزة وحلها:

1. انقر فوق **Start** (ابدأ)  ← **Help and Support** (التعليمات والدعم).

2. اكتب `hardware troubleshooter`

(أداة استكشاف أخطاء الأجهزة وإصلاحها) في حقل البحث واضغط على **<Enter>** لبدء البحث.

3. في نتائج البحث، حدد الخيار الذي يقدم أفضل وصف للمشكلة التي تواجهها واتبع باقي خطوات استكشاف المشكلات وحلها.

**USB over current error** (خطأ ارتفاع التيار بجهاز USB) — افصل جهاز USB. يحتاج جهاز USB الخاص بك إلى مزيد من الطاقة ليعمل بشكل صحيح. استخدم مصدر طاقة خارجيًا لتوصيل جهاز USB أو إذا كان جهازك يحتوي على كابلي USB، فقم بتوصيل كل منهما.

**CAUTION - Hard Drive SELF MONITORING SYSTEM** has reported that a parameter has exceeded its normal operating range. Dell recommends that you back up your data regularly. A parameter out of range may or may not indicate a potential hard drive problem (تنبيه - اكتشف "نظام المراقبة الذاتية" لمحرك الأقراص الثابتة أن أحد المعاملات قد تجاوز نطاق التشغيل الطبيعي المحدد له. تنصح Dell بأن تقوم بإنشاء نسخة احتياطية من بياناتك بانتظام. قد يشير وجود معامل تجاوز نطاق التشغيل إلى احتمال وجود مشكلة بمحرك الأقراص الثابتة أو قد لا يشير إلى ذلك) — حدث خطأ في تقنية المراقبة الذاتية والتحليل وإعداد التقارير (S.M.A.R.T)، قد يكون هناك عطل بمحرك الأقراص الثابتة. اتصل بشركة Dell (انظر "الاتصال بشركة Dell" في الصفحة 75) للحصول على المساعدة.

**No boot device available (لا يتوفر جهاز تمهيد) —**

لا يوجد قسم قابل للتمهيد على محرك الأقراص الثابتة أو أن كابل محرك الأقراص الثابتة غير مثبت بإحكام أو لا يوجد جهاز قابل للتمهيد.

- إذا كان محرك الأقراص الثابتة هو جهاز التمهيد المستخدم، فتأكد من توصيل الكابلات وتركيب محرك الأقراص بشكل صحيح وتقسيمه كجهاز تمهيد.
- ادخل إلى إعداد النظام وتأكد من صحة معلومات تسلسل التمهيد. انظر دليل الخدمة على العنوان [support.dell.com/manuals](http://support.dell.com/manuals).

**No timer tick interrupt (عدم توقف مؤشر**

**المؤقت) —** قد تكون إحدى الشرائح الموجودة على لوحة النظام معطلة أو أن هناك عطلاً ما بلوحة النظام. اتصل بشركة Dell (انظر "الاتصال بشركة Dell" في الصفحة 75) للحصول على المساعدة.

**CPU fan failure (عطل بمروحة وحدة المعالجة**

**المركزية) —** حدث عطل ما في مروحة وحدة المعالجة المركزية. استبدل مروحة وحدة المعالجة المركزية (انظر دليل الخدمة على العنوان [support.dell.com/manuals](http://support.dell.com/manuals)).

**CPU fan failure (عطل بمروحة النظام) —**

حدث عطل ما في مروحة النظام. اتصل بشركة Dell (انظر "الاتصال بشركة Dell" في الصفحة 75) للحصول على المساعدة.

**Hard-disk drive failure (عطل في محرك الأقراص**

**الثابتة) —** احتمال حدوث عطل في محرك الأقراص الثابتة أثناء إجراء الاختبار الذاتي عند بدء التشغيل (POST). اتصل بشركة Dell (انظر "الاتصال بشركة Dell" في الصفحة 75) للحصول على المساعدة.

**Hard-disk drive read failure (عطل في القراءة**

**بمحرك الأقراص الثابتة) —** عطل محتمل في محرك الأقراص الثابتة أثناء إجراء اختبار تمهيد محرك الأقراص الثابتة. اتصل بشركة Dell (انظر "الاتصال بشركة Dell" في الصفحة 75) للحصول على المساعدة.

**Keyboard failure (عطل في لوحة المفاتيح) —**

عطل في لوحة المفاتيح أو أن الكابل غير مثبت بإحكام. استبدل لوحة المفاتيح.

## رسائل النظام

إذا تعرض الكمبيوتر لمشكلة أو أصابه عطل ما، فقد يعرض رسالة نظام ستساعدك على تحديد سبب المشكلة والإجراء الضروري لحلها.

**ملاحظة:** إذا لم تكن الرسالة التي تلقيتها مدرجة في النماذج التالية، فراجع الوثائق الخاصة بنظام التشغيل أو البرنامج الذي كان قيد التشغيل عند ظهور هذه الرسالة. وبدلاً من ذلك يمكنك الاتصال بشركة Dell (انظر "الاتصال بشركة Dell" في الصفحة 75) للحصول على المساعدة.

**Alert! Previous attempts at booting this system have failed at checkpoint [nnnn].**

**For help in resolving this problem, please note this checkpoint and contact Dell Technical Support (تنبيه! فشلت محاولات سابقة عند تمهيد هذا النظام عند نقطة المراجعة [nnnn].)**

للمساعدة على حل هذه المشكلة، الرجاء تدوين نقطة المراجعة هذه والاتصال بقسم الدعم الفني التابع لشركة Dell) — فشل الكمبيوتر في استكمال إجراءات التمهيد ثلاث مرات متتالية بسبب نفس الخطأ. اتصل بشركة Dell (انظر "الاتصال بشركة Dell" في الصفحة 75) للحصول على المساعدة.

## موقع الويب الخاص بخدمة

## Dell Downloads

**ملاحظة:** قد لا يتوفر موقع الويب الخاص بخدمة Dell Downloads في جميع المناطق.

بعض البرامج التي يتم تثبيتها مسبقاً على كمبيوتر Dell الجديد الذي بحوزتك لا تشتمل على قرص مضغوط أو قرص DVD احتياطي. وهذه البرامج تتوفر على موقع الويب الخاص بخدمة Dell Downloads. ومن موقع الويب هذا، يمكنك تنزيل البرامج المتاحة لإعادة تثبيتها أو إنشاء الوسائط الاحتياطية الخاصة بك.

للتسجيل واستخدام موقع الويب الخاص بخدمة My Dell Downloads:

1. انتقل إلى العنوان [DownloadStore.dell.com/media](http://DownloadStore.dell.com/media).
2. اتبع الإرشادات التي تظهر على الشاشة للتسجيل وتنزيل البرنامج.
3. أعد تثبيت البرنامج أو قم بإنشاء وسائط احتياطية للبرنامج لاستخدامها مستقبلاً.

## استخدام أدوات الدعم

### تطبيق مركز الدعم Dell Support Center

يساعدك **Dell Support Center** في الحصول على معلومات الصيانة والدعم والمعلومات الخاصة بالنظام التي تحتاجها.

ولتشغيل هذا التطبيق، انقر فوق الرمز  في منطقة الإخطارات بسطح المكتب لديك.

تعرض الصفحة الرئيسية لتطبيق مركز دعم **Dell Support Center** كلاً من رقم طراز الكمبيوتر ورقم الصيانة ورمز الخدمة السريعة ومعلومات الاتصال لطلب الخدمة.

كما توفر الصفحة الرئيسية ارتباطات للوصول إلى ما يلي:

التعليمات الذاتية (استكشاف المشكلات وحلها والأمان وأداء النظام والشبكة/ الإنترنت والنسخ الاحتياطي/الاسترداد ونظام التشغيل Windows)



التنبيهات (تنبيهات الدعم الفني الخاصة بالكمبيوتر الذي بحوزتك)



المساعدة من **Dell** (الدعم الفني باستخدام أداة **DellConnect™** وخدمة العملاء والتدريب والبرامج التعليمية والمساعدة الإرشادية من خلال خدمة **Solution™ Station** والفحص عبر الإنترنت باستخدام أداة **PC CheckUp**)



حول النظام الخاص بك (وثائق النظام ومعلومات الضمان ومعلومات النظام والترقيات والملحقات)



لمزيد من المعلومات حول تطبيق مركز الدعم **Dell Support Center** وأدوات الدعم المتاحة، انتقل إلى العنوان **DellSupportCenter.com**.

- تأكد من تثبيت البرنامج وتهيئته بشكل صحيح.
- تحقق من عدم تعارض برامج تشغيل الأجهزة مع البرنامج.
- إذا لزم الأمر، فقم بإلغاء تثبيت هذا البرنامج ثم أعد تثبيته.
- اكتب أية رسائل خطأ تظهر على الشاشة لمساعدتك على استكشاف المشكلات وحلها عند الاتصال بشركة Dell.

### في حالة مواجهة مشكلات أخرى متعلقة بالبرامج —

- قم بإنشاء نسخة احتياطية من ملفاتك على الفور.
- استخدم برنامجًا للكشف عن الفيروسات لفحص محرك الأقراص الثابتة أو الأقراص المضغوطة.
- قم بحفظ وإغلاق أية ملفات أو برامج مفتوحة وإيقاف تشغيل الكمبيوتر من قائمة **Start** (ابدأ) .
- راجع وثائق البرنامج أو اتصل بالجهة المصنعة للبرنامج للحصول على المعلومات الخاصة باستكشاف المشكلات وحلها:

-تأكد من توافق البرنامج مع نظام التشغيل المثبت على الكمبيوتر المستخدم.

-تأكد أن الكمبيوتر المستخدم يفي بالحد الأدنى من متطلبات الأجهزة اللازمة لتشغيل البرنامج. راجع وثائق البرنامج للحصول على المعلومات.



في حالة تعطل أحد البرامج بشكل متكرر — راجع وثائق هذا البرنامج. وإذا لزم الأمر، فقم بإلغاء تثبيت هذا البرنامج وإعادة تثبيته مرة أخرى.

في حالة توقف الكمبيوتر عن الاستجابة أو ظهور شاشة زرقاء ثابتة —

ملاحظة: عادةً ما تشمل البرامج على إرشادات التثبيت في الوثائق الخاصة بها أو على القرص المضغوط.

تنبيه: قد تفقد البيانات إذا لم تتمكن من إيقاف نظام التشغيل.

لتشغيل Program Compatibility Wizard (معالج توافق البرامج):

1. انقر فوق **Start** (ابدأ)  ← **Control Panel** (لوحة التحكم) ← **Programs** (البرامج) ← **Run programs made for previous versions of Windows** (تشغيل برامج تم تصميمها للعمل مع إصدارات سابقة من نظام التشغيل Windows).

2. في شاشة الترحيب، انقر فوق **Next** (التالي).

3. اتبع الإرشادات التي تظهر على الشاشة.

إذا لم تتمكن من الحصول على استجابة بالضغط على أي مفتاح في لوحة المفاتيح أو تحريك الماوس، فاضغط مع الاستمرار على زر الطاقة من 8 إلى 10 ثوان على الأقل حتى يتوقف الكمبيوتر عن العمل، ثم قم بإعادة تشغيل الكمبيوتر.

## مشكلات البرامج وعدم الاستجابة

في حالة تعذر بدء تشغيل الكمبيوتر — تأكد من توصيل كابل مهائئ التيار المتردد بالكمبيوتر وبمأخذ التيار الكهربائي بإحكام.

في حالة توقف أحد البرامج عن الاستجابة —

قم بإنهاء هذا البرنامج بالطريقة التالية:

1. اضغط على <Ctrl><Shift><Esc> في نفس الوقت.

2. انقر فوق **Applications** (تطبيقات).

3. انقر فوق البرنامج الذي توقف عن الاستجابة

4. انقر فوق **End Task** (إنهاء المهمة).

## مشكلات الذاكرة

إذا تلقيت رسالة تشير إلى عدم كفاية الذاكرة —

• قم بحفظ أية ملفات مفتوحة وإغلاقها وإنهاء أية برامج مفتوحة لا تستخدمها ، وذلك لترى هل ساعد هذا الإجراء في حل المشكلة أم لا.

• إذا استمرت المشكلة، فاتصل بشركة Dell (انظر "الاتصال بشركة Dell" في الصفحة 75).

إذا واجهت مشكلات أخرى متعلقة بالذاكرة —

• قم بتشغيل أداة Dell Diagnostics للتشخيصات (انظر "أداة Dell Diagnostics للتشخيصات" في الصفحة 56).

• إذا استمرت المشكلة، فاتصل بشركة Dell (انظر "الاتصال بشركة Dell" في الصفحة 75).

في حالة مواجهة تداخل يعوق الاستقبال على الكمبيوتر — هناك إشارة غير مرغوب بها تنشئ تداخلاً من خلال مقاطعة الإشارات الأخرى أو حظرها. تتمثل بعض الأسباب المحتملة للتداخل فيما يلي:

- كابلات الإطالة الخاصة بالطاقة ولوحة المفاتيح والماوس.
- توصيل عدة أجهزة بنفس مشترك الطاقة.
- توصيل العديد من مشتركات الطاقة بنفس مأخذ التيار الكهربائي.

اكتشف الكمبيوتر خطأ ما أثناء إجراء الاختبار الذاتي عند بدء التشغيل — فهذا يعني أن الكمبيوتر في وضع السكون/الاستعداد أو ربما يرجع هذا لعدم استجابة شاشة العرض.

- اضغط على أي مفتاح بلوحة المفاتيح، أو قم بتحريك الماوس المتصل أو اضغط على زر الطاقة لاستئناف التشغيل الطبيعي.
  - في حالة عدم استجابة شاشة العرض، اضغط على زر الطاقة إلى أن يتوقف الكمبيوتر عن التشغيل، ثم أعد تشغيله مجدداً.
  - إذا استمرت المشكلة، فاتصل بشركة Dell (انظر "الاتصال بشركة Dell" في الصفحة 75).
- في حالة وميض مصباح الطاقة بلون كهرماني ثابت — اكتشف الكمبيوتر خطأ ما أثناء إجراء الاختبار الذاتي عند بدء التشغيل (POST). للحصول على المساعدة، اتصل بشركة Dell (انظر "الاتصال بشركة Dell" في الصفحة 75).

## مشكلات الطاقة

في حالة انطفاء مصباح الطاقة — هذا يعني أن الكمبيوتر في وضع إيقاف التشغيل أو لا يستقبل طاقة.

- اضغط على زر الطاقة. يستأنف الكمبيوتر التشغيل الطبيعي إذا كان في وضع إيقاف التشغيل أو الإصابات.
- أعد توصيل كابل مهائى التيار المتردد بكل من موصل الطاقة الموجود على الكمبيوتر ومأخذ التيار الكهربائي.

إذا كان الكمبيوتر متصلاً بمشترك تيار كهربائي، فتأكد أن هذا المشترك متصل بمأخذ تيار كهربائي وأنه في وضع التشغيل.

• قم مؤقتاً بتجاوز أجهزة حماية الطاقة ومشترك الطاقة وكابلات الإطالة للتحقق من بدء تشغيل الكمبيوتر بشكل صحيح.

• تأكد من عمل مأخذ التيار الكهربائي بشكل صحيح من خلال اختباره باستخدام جهاز آخر، كأحد المصابيح.

• افحص توصيلات كابل مهائى التيار المتردد. إذا كان مهائى التيار المتردد به مصباح، فتأكد من إضاءة هذا المصباح.

• إذا استمرت المشكلة، فاتصل بشركة Dell (انظر "الاتصال بشركة Dell" في الصفحة 75).

في حالة إضاءة مصباح الطاقة بلون أبيض ثابت وعدم استجابة الكمبيوتر — ربما يرجع هذا لعدم استجابة شاشة العرض.

• اضغط على زر الطاقة حتى يتوقف تشغيل الكمبيوتر ثم قم بتشغيله مرة أخرى.

• إذا استمرت المشكلة، فاتصل بشركة Dell (انظر "الاتصال بشركة Dell" في الصفحة 75).

## مشكلات الشبكة

## الاتصالات اللاسلكية

في حالة فقد الاتصال بالشبكة اللاسلكية — يكون جهاز التوجيه اللاسلكي غير متصل بالإنترنت أو تم تعطيل الاتصال اللاسلكي بالكمبيوتر.

• افحص جهاز التوجيه اللاسلكي للتأكد أنه قيد التشغيل ومتصل بمصدر بياناتك (مودم الكابل أو لوحة وصل شبكة الاتصال).

• تأكد من تمكين الاتصال اللاسلكي بالكمبيوتر.

• قم بإعادة إنشاء الاتصال بجهاز التوجيه اللاسلكي (انظر "إعداد اتصال لاسلكي" في الصفحة 20).

• قد يتسبب التداخل في حظر الاتصال اللاسلكي لديك أو مقاطعته. حاول تغيير موضع الكمبيوتر ليصبح أقرب إلى جهاز التوجيه اللاسلكي.

## الاتصالات السلكية

في حالة فقدان الاتصال بالشبكة السلكية — هذا يعني أن كابل الشبكة غير مثبت بإحكام أو تالف.

• افحص كابل الشبكة لتتأكد أنه متصل وغير تالف.

• يتيح لك مصباح سلامة الاتصال الموجود على موصل الشبكة المدمج إمكانية التحقق من أن الاتصال يعمل بشكل صحيح، كما يقدم معلومات حول حالة الاتصال على النحو التالي:

—أخضر — يوجد اتصال جيد بين شبكة بسرعة 10/100 ميجابت في الثانية والكمبيوتر.

—كهرماني — يوجد اتصال جيد بين شبكة بسرعة 1000 ميجابت في الثانية والكمبيوتر.

—مطفأ — لا يكتشف الكمبيوتر أي اتصال فعلي بالشبكة.

**ملاحظة:** يُعد مصباح سلامة الاتصال الموجود على موصل الشبكة خاصًا باتصال الشبكة السلكي فقط. ولا يشير مصباح سلامة الاتصال إلى حالة الاتصالات اللاسلكية.

## رموز إشارات التنبيه الصوتية

قد يصدر الكمبيوتر سلسلة من إشارات التنبيه الصوتية أثناء بدء تشغيله في حالة وجود أخطاء أو مشكلات بالكمبيوتر. ويتم تحديد المشكلات من خلال هذه السلسلة من الأصوات التي تسمى رموز إشارات التنبيه الصوتية. وإذا ما صدرت هذه الإشارات، فاكتب رمز الإشارة الصوتية واتصل بشركة Dell (انظر "الاتصال بشركة Dell" في الصفحة 75) للحصول على المساعدة.

 ملاحظة: لاستبدال الأجزاء، انظر دليل الخدمة على

العنوان [support.dell.com/manuals](http://support.dell.com/manuals).

المشكلة المحتملة	رمز إشارة التنبيه الصوتية
احتمال حدوث عطل بلوحة النظام — حدث عطل في المجموع الاختباري لذاكرة القراءة فقط (ROM) بنظام الإدخال والإخراج الأساسي (BIOS) لم يتم اكتشاف ذاكرة وصول عشوائي (RAM)	واحد
ملاحظة: إذا قمت بتركيب وحدة الذاكرة أو استبدالها، فتأكد من استقرارها في موضعها بشكل صحيح.	
احتمال حدوث عطل بلوحة النظام — خطأ متعلق بمجموعة الشرائح	ثلاثة
فشل القراءة من/الكتابة إلى ذاكرة الوصول العشوائي (RAM)	أربعة
عطل في ساعة الوقت الفعلي	خمسة
عطل في بطاقة الفيديو أو الشريحة	ستة
عطل في المعالج	سبعة

إذا بدأت شاشة اللمس في فقدان حساسيتها —

• قم بمعايرة شاشة اللمس (انظر قسم "معايرة شاشة اللمس" في الصفحة 44).

• ربما تكون هناك جسيمات غريبة في شاشة اللمس (مثل أوراق الملاحظات) تمثل عائقًا أمام مستشعرات اللمس. لإزالة هذه الجسيمات:

a. قم بإيقاف تشغيل الكمبيوتر.

b. افصل كابل الطاقة عن مأخذ التيار الكهربائي الموجود بالحائط.

c. استخدم قطعة قماش نظيفة خالية من الوبر

(يمكن رش المياه على قطعة قماش إذا دعت

الحاجة لذلك، ولكن ليس على الشاشة نفسها)

ومسح سطح شاشة اللمس وجوانبها لإزالة أية أتربة أو بصمات أصابع.

## معايرة شاشة اللمس

ملاحظة: يوصى بمعايرة شاشة اللمس إذا واجهت مشكلات في شاشة اللمس أو قمت بتغيير دقتها.

لمعايرة شاشة اللمس، انقر فوق

Start (ابدأ)  ← Control panel (لوحة التحكم) ←  
 Tablet PC Settings (إعدادات الكمبيوتر اللوحي) ←  
 Display (شاشة العرض) ← Calibrate ... (معايرة...)

## حل المشكلات

### مشكلات شاشة اللمس

لا تعمل بعض أو جميع ميزات اللمس المتعدد —

- قد يتم تعطيل بعض ميزات اللمس واللمس المتعدد. ولتمكين هذه الميزات، انقر نقرًا مزدوجًا فوق رمز

النقرات في منطقة الإخطارات بسطح المكتب لديك. في إطار **Pen and Touch (القلم واللمس)**،

حدد علامة التبويب **Touch (اللمس)** وتأكد من

تحديد الخيارين **Use your finger as an**

**input device (استخدام إصبعك كجهاز إدخال)**

و **Enable multi-touch gestures and**

**inking (تمكين إيماءات اللمس المتعدد والكتابة).**

- قد لا يدعم التطبيق ميزة اللمس المتعدد.

- تتم معايرة شاشة اللمس في المصنع، وهي لا تحتاج

إلى إعادة المعايرة. إذا اخترت معايرة شاشة اللمس،

فانظر قسم "معايرة شاشة اللمس" في الصفحة 44.

**ملاحظة:** قد تؤدي المعايرة بطريقة غير صحيحة إلى  حساسية لمس غير دقيقة.

يوفر هذا القسم معلومات حول استكشاف المشكلات وحلها للكمبيوتر الذي بحوزتك. إذا تعذر عليك حل المشكلة التي تواجهك باتباع الإرشادات التالية، فانظر "استخدام أدوات الدعم" في الصفحة 52 أو "الاتصال بشركة Dell" في الصفحة 75.

 **تحذير:** لا ينبغي فك غطاء الكمبيوتر إلا بواسطة أفراد صيانة مدربين. انظر دليل الخدمة على العنوان [support.dell.com/manuals](http://support.dell.com/manuals) للحصول على إرشادات الصيانة المتطورة.



## شريط مهام Dell

شريط مهام Dell هو مجموعة من الرموز التي توفر إمكانية الوصول بسهولة إلى التطبيقات والملفات والمجلدات التي تستخدمها بشكل متكرر. ويمكنك تخصيص "شريط المهام" هذا من خلال ما يلي:

- إضافة الرموز أو إزالتها
- تغيير لون "شريط المهام" وموقعه
- تجميع الرموز المرتبطة في فئات
- تغيير الإجراءات التي تقوم بها الرموز



### إضافة فئة

1. انقر بزر الماوس الأيمن فوق "شريط المهام"، ثم انقر فوق **Add (إضافة) ← Category (فئة)**.  
يظهر الإطار **Add/Edit Category (إضافة/تعديل فئة)**.  
تحرير فئة.

2. أدخل عنواناً للفئة في الحقل **Title (العنوان)**.

3. حدد رمزاً للفئة من مربع **Select an image: (تحديد صورة:)**.

4. انقر فوق **Save (حفظ)**.

### إضافة رمز

قم بسحب الرمز وإسقاطه على "شريط المهام" أو إحدى الفئات.

### إزالة فئة أو رمز

1. انقر بزر الماوس الأيمن فوق الفئة أو الرمز في "شريط المهام"، ثم انقر فوق **Delete shortcut (حذف اختصار) أو Delete category (حذف فئة)**.

2. اتبع الإرشادات التي تظهر على الشاشة.

### تخصيص شريط المهام

1. انقر بزر الماوس الأيمن فوق "شريط المهام"، وانقر فوق **Advanced Setting ... (إعدادات متقدمة...)**

2. حدد الخيار المطلوب لتخصيص "شريط المهام".

## أداة النسخ الاحتياطي عبر الإنترنت Dell من DataSafe

📌 **ملاحظة:** قد لا تتوفر خدمة DataSafe عبر الإنترنت من Dell في جميع المناطق.

📌 **ملاحظة:** يوصى باستعمال اتصال ذي نطاق ترددي عريض للحصول على سرعات تحميل/تنزيل فائقة.

تُعد خدمة DataSafe للنسخ الاحتياطي للبيانات عبر الإنترنت من Dell بمثابة خدمة نسخ احتياطي واسترداد تلقائية تساعدك على حماية بياناتك وملفاتك الأخرى بالغة الأهمية من الحوادث الخطيرة للغاية مثل السرقة أو نشوب الحرائق أو الكوارث الطبيعية. ويمكنك الوصول إلى هذه الخدمة على الكمبيوتر الذي بحوزتك باستخدام حساب -محمي بكلمة مرور.

لمزيد من المعلومات، تفضل بزيارة موقع الويب

[DellDataSafe.com](http://DellDataSafe.com)

لجدولة النسخ الاحتياطية:

1. انقر نقرًا مزدوجًا فوق رمز خدمة DataSafe عبر الإنترنت من Dell 🌐 في منطقة الإخطارات على سطح المكتب لديك.
2. اتبع الإرشادات التي تظهر على الشاشة.

## الترفيه والوسائط المتعددة

يمكنك استخدام الكمبيوتر الذي بحوزتك لمشاهدة مقاطع الفيديو وممارسة الألعاب وإنشاء أقراص مضغوطة/أقراص DVD/ أقراص Blu-ray (اختيارية) خاصة بك والاستماع إلى الموسيقى والمحطات الإذاعية عبر الإنترنت. وبإمكان محرك الأقراص الضوئية الخاص بك دعم تنسيقات وسائط أقراص متعددة بما في ذلك الأقراص المضغوطة وأقراص DVD وأقراص Blu-ray (اختيارية).

يمكنك تنزيل الصور وملفات الفيديو أو نسخها من الأجهزة المحمولة، مثل الكاميرات الرقمية والهواتف المحمولة. وتتيح لك التطبيقات البرمجية الاختيارية إمكانية تنظيم وإنشاء ملفات الفيديو والموسيقى التي يمكن تسجيلها على الأقراص، أو حفظها إلى المنتجات المحمولة مثل مشغلات MP3 والأجهزة الترفيهية المحمولة، أو تشغيلها وعرضها مباشرةً على أجهزة التلفاز المتصلة وأجهزة العرض ومعدات المسرح المنزلي.

## مميزات البرامج

### ميزة برنامج FastAccess للتعرف على الوجوه

قد يحتوي الكمبيوتر الذي بحوزتك على ميزة التعرف على الوجوه المعروفة باسم FastAccess. وتساعد هذه الميزة في الحفاظ على أمان كمبيوتر Dell الذي بحوزتك عن طريق التعرف على المظهر الفريد لوجهك، وتستخدم ذلك للتحقق من هويتك لتقوم تلقائيًا بتوفير معلومات تسجيل الدخول كلما تعين عليك إدخال هذه المعلومات بنفسك بشكل طبيعي (مثل تسجيل الدخول إلى حساب Windows أو مواقع ويب آمنة).

لمزيد من المعلومات، انقر فوق **Start** (ابدأ)  ← **All Programs** (كافة البرامج) ← **FastAccess**.

## الإنتاجية والاتصال

يمكنك استخدام الكمبيوتر لإنشاء عروض تقديمية وكتيبات وبطاقات معايدة وإعلانات مطبوعة وجدول بيانات. كما يمكنك تحرير الصور الفوتوغرافية والصور الرقمية وعرضها. تحقق من طلب الشراء الخاص بالبرامج المثبتة على الكمبيوتر لديك.

بعد الاتصال بالإنترنت، تستطيع الوصول إلى مواقع الويب وإعداد حساب بريد إلكتروني وتحميل الملفات أو تنزيلها وما إلى ذلك.

## تمرير

يتيح لك إمكانية التمرير عبر المحتويات. وتتضمن ميزات التمرير ما يلي:

**التحريك** — يتيح لك إمكانية تحريك البؤرة على العنصر المحدد عندما تتعذر رؤية العنصر بأكمله.

**التمرير الأفقي** — يتيح لك إمكانية التمرير لليمين أو اليسار في الإطار النشط.

قم بتحريك أحد أصابعك إلى اليمين أو اليسار لتنشيط التمرير الأفقي.

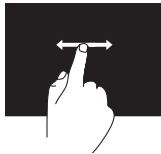

## التدوير

يتيح لك إمكانية تدوير المحتوى النشط على الشاشة.

**ثي** — يتيح لك إمكانية تدوير المحتوى النشط باستخدام إصبعين.

اعمل على إبقاء أحد أصابعك أو إصبع الإبهام في مكانه مع تحريك الإصبع الآخر في اتجاه قوسي يميناً أو يساراً. كما يمكنك تدوير المحتوى النشط عن طريق تحريك كلا الإصبعين في حركة دائرية.



قم بتحريك إصبعين في الاتجاه المطلوب للتحريك من أجل التمرير عبر العنصر المحدد.

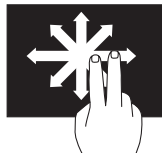

**التمرير الرأسى** — يتيح لك إمكانية التمرير لأعلى أو لأسفل في الإطار النشط.

قم بتحريك أحد الأصابع لأعلى أو لأسفل لتنشيط التمرير الرأسى.

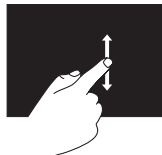

## إيماءات شاشة اللمس (اختيارية)

**ملاحظة:** بعض الإيماءات خاصة بتطبيقات معينة وقد لا تعمل خارج هذه التطبيقات.

### التكبير والتصغير

يتيح لك إمكانية تكبير حجم محتوى الشاشة أو تصغيره.

**الضغط** — يتيح لك إمكانية التكبير أو التصغير عن طريق تحريك إصبعين بعيداً عن بعضهما أو ضمهما إلى بعضهما على لوحة اللمس.

للتكبير:

قم بتحريك إصبعين بعيداً عن بعضهما لتكبير منظر الإطار النشط.



للتصغير:

قم بضم إصبعين إلى بعضهما لتصغير منظر الإطار النشط.



## الإيقاف المؤقت

يتيح لك إمكانية الوصول إلى معلومات إضافية عن طريق محاكاة النقر بزر الماوس الأيمن.

اضغط مع الاستمرار بأحد أصابعك على شاشة اللمس لفتح قوائم حساسة للسياق.

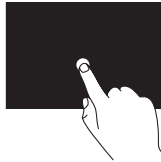

## النقر بالإصبع

يسمح لك بتحريك المحتوى للأمام أو الخلف حسب اتجاه النقر بالإصبع.

قم بتحريك أحد أصابعك بسرعة

في الاتجاه المطلوب للتنقل عبر المحتوى الموجود في الإطار النشط مثل تقليب صفحات أي كتاب. كما يعمل النقر بالإصبع رأسياً عند استعراض محتويات مثل الصور أو الأغاني في قائمة تشغيل.

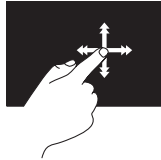

- **STICKYNOTES** — إنشاء ملاحظات أو تذكيرات باستخدام لوحة المفاتيح أو شاشة اللمس. ستظهر هذه الملاحظات على لوحة الصحيفة الدورية عند وصولك إلى تطبيق STICKYNOTES في المرة التالية. كما يمكنك حفظ الملاحظات على سطح المكتب.
- **Web Tile** — يوفر معاينة لما يصل إلى أربع صفحات ويب مفضلة لديك. تسمح لك لوحة الويب بإضافة معاينة صفحة ويب أو تحريرها أو حذفها. انقر أو اضغط على معاينة صفحة الويب لفتحها في مستعرض الويب. كما يمكنك إنشاء لوحات ويب متعددة من خلال معرض التطبيقات.

- **PHOTO** — عرض الصور أو تنظيمها أو تحريرها. يمكنك إنشاء عروض شرائح ومجموعات من الصور وتحميلها إلى **Facebook** أو **Flickr** عندما تكون متصلاً بالإنترنت.
- **DELL WEB** — يوفر معاينة لما يصل إلى أربع صفحات ويب مفضلة لديك. انقر أو اضغط على معاينة صفحة الويب لفتحها في مستعرض الويب.
- **VIDEO** — عرض مقاطع الفيديو. يتيح لك تطبيق **CinemaNow** الاختياري إمكانية شراء الأفلام وعروض التلفاز وتنزيلها أو استئجارها عندما تكون متصلاً بالإنترنت.
- **SHORTCUTS** — يوفر إمكانية الوصول السريع إلى البرامج التي تستخدمها بشكل متكرر.

## استخدام شاشة اللمس (اختيارية)

تعمل ميزة شاشة اللمس المتاحة في

الكمبيوتر طراز Inspiron One من Dell الذي بحوزتك إلى شاشة تفاعلية.

### برنامج Dell Stage

يعمل برنامج Dell Stage الذي تم تثبيته على الكمبيوتر على توفير إمكانية الوصول إلى وسائطك المفضلة وتطبيقاتك التي تدعم إمكانية اللمس المتعدد.

لبدء تشغيل برنامج Dell Stage، انقر فوق **Start** (ابدأ)  ← **All Programs** (كافة البرامج) ← **Dell Stage** ← **Dell Stage**.

 **ملاحظة:** بعض التطبيقات الموجودة ببرنامج Dell Stage يمكن تشغيلها هي الأخرى مباشرة عبر قائمة **All Programs** (كافة البرامج).

يمكنك تخصيص برنامج Dell Stage على النحو التالي:

- إعادة ترتيب اختصار التطبيق — حدد اختصار التطبيق واستمر في تحديده حتى يومض ثم اسحب اختصار التطبيق إلى أي موضع مطلوب في برنامج Dell Stage.

• التصغير — اسحب إطار برنامج Dell Stage إلى الجانب السفلي من الشاشة.

• التخصيص — حدد رمز الإعدادات ثم اختر الخيار المطلوب.

فيما يلي التطبيقات المتاحة في برنامج Dell Stage:

 **ملاحظة:** قد لا تتوفر بعض التطبيقات بناءً على التحديدات التي أجريتها عند شرائك للكمبيوتر.

• **MUSIC** — لتشغيل الموسيقى أو استعراض ملفات الموسيقى حسب الألبوم أو الفنان أو عنوان الأغنية. كما يمكنك الاستماع إلى محطات الراديو حول العالم. كما يسمح لك تطبيق **Napster** الاختياري بتنزيل الأغاني عندما تكون متصلًا بالإنترنت.

• **YOU PAINT** — رسم الصور وتحريرها.

• **GAMES** — ممارسة الألعاب التي تدعم تقنية اللمس.

• **DOCUMENTS** — توفير إمكانية الوصول السريع إلى مجلد **Documents** (المستندات) على الكمبيوتر.

- 1 **جهاز استقبال الأشعة تحت الحمراء (اختياري) —** لاكتشاف الإشارات من الجهاز الذي يعمل بالأشعة تحت الحمراء مثل جهاز التحكم في التلفاز عن بُعد من Dell.
- 2 **الكاميرا —** كاميرا مدمجة لالتقاط الفيديو وعقد المؤتمرات والردشة.
- 3 **مؤشر نشاط الكاميرا —** يوضح ما إذا كانت الكاميرا قيد التشغيل أم إيقاف التشغيل. يشير الضوء الأبيض الثابت إلى نشاط الكاميرا.
- 4 **الميكروفون —** لتوفير صوت فائق الجودة للردشة عبر الفيديو وتسجيل مقاطع الصوت.
- 5 **شاشة العرض —** قد تختلف شاشة العرض باختلاف التحديدات التي قمت بإجرائها عند شراء الكمبيوتر. تدعم شاشة العرض إيماءات التكبير والتصغير والإيقاف المؤقت والنقر بالإصبع والتمرير والتدوير. لمزيد من المعلومات، انظر "إيماءات لوحة اللمس" في الصفحة 37.



## ميزات الشاشة

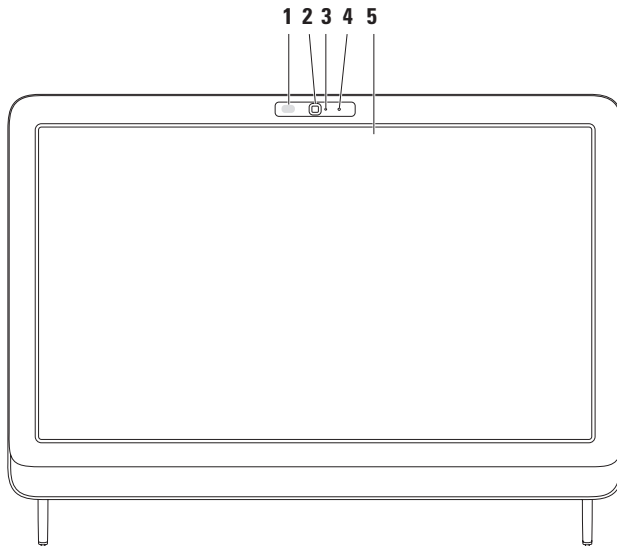

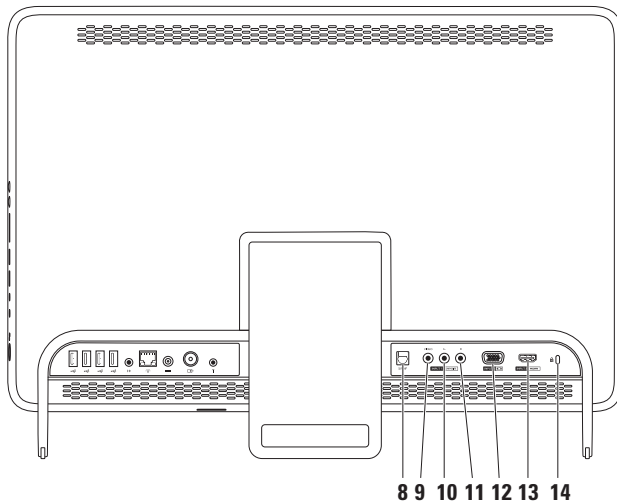

S/PDIF	8	<p><b>موصل S/PDIF (اختياري)</b> — لتوصيل الكمبيوتر بمضخمات صوت أو مكبرات صوت أو أجهزة تلفاز لإخراج الصوت الرقمي عبر الكابلات الرقمية الضوئية.</p>
	9	<p><b>موصل دخل Composite video (اختياري)</b> — لتوصيل الكمبيوتر بموصل خرج Composite video على جهاز الفيديو لديك مثل مشغل DVD أو كاميرا الفيديو أو جهاز الألعاب.</p>
	10	<p><b>موصل دخل الصوت المركب الأيسر (اختياري)</b> — لتوصيل الكمبيوتر بموصل خرج الصوت المركب الأيسر على جهاز الفيديو لديك مثل مشغل DVD أو كاميرا الفيديو أو جهاز الألعاب.</p>
	11	<p><b>موصل دخل الصوت المركب الأيمن (اختياري)</b> — لتوصيل الكمبيوتر بموصل خرج الصوت المركب الأيمن على جهاز الفيديو لديك مثل مشغل DVD أو كاميرا الفيديو أو جهاز الألعاب.</p>
VGA	12	<p><b>موصل دخل VGA (اختياري)</b> — لتوصيل الكمبيوتر بموصل خرج VGA على الكمبيوتر.</p>
HDMI	13	<p><b>موصل دخل HDMI (اختياري)</b> — لتوصيل الكمبيوتر بموصل خرج HDMI على جهاز الفيديو لديك مثل مشغل DVD أو كاميرا الفيديو أو جهاز الألعاب.</p>
	14	<p><b>فتحة كابل الأمان</b> — لتوصيل كابل أمان متوفر في الأسواق بالكمبيوتر.</p> <p><b>ملاحظة:</b> قبل شراء كابل أمان، تأكد أنه يناسب فتحة كابل الأمان في الكمبيوتر الذي بحوزتك.</p>



1  موصلات **USB 2.0 (موصلان)** — لتوصيل الكمبيوتر بأجهزة USB، كماوس أو لوحة مفاتيح أو طابعة أو محرك أقراص خارجي أو مشغل MP3.

2  موصل خرج الخط — لتوصيل الكمبيوتر بمكبر صوت أو نظام صوتي متصل بالطاقة.

3  موصل الشبكة — لتوصيل الكمبيوتر بشبكة أو جهاز ذي نطاق ترددي عريض إذا كنت تستخدم شبكة سلكية. يوضح المصباحان الموجودان بجوار الموصل حالة ونشاط اتصال الشبكة السلكي.

4  موصل مهائئ التيار المتردد — لتوصيل الكمبيوتر بمهائئ التيار المتردد لإمداد الكمبيوتر بالطاقة.

5  موصل دخل الهوائي (اختياري) — لتوصيل الكمبيوتر بهوائي خارجي لعرض البرامج باستخدام بطاقة موالف التلفاز الاختيارية.

6  موصل مضخم الأشعة تحت الحمراء (IR) (اختياري) — لتوصيل الكمبيوتر بجهاز خارجي يدعم الأشعة تحت الحمراء مثل جهاز تحويل إشارة التلفاز إلى إشارة إدخال.

7 فتحة بطاقة **B-CAS** (اختيارية) — تسمح لك بتركيب بطاقة B-CAS المطلوبة لفك تشفير إشارات التلفاز باليابان. لمزيد من المعلومات، انظر "إعداد موالف التلفاز (اختياري)" في الصفحة 11.

## مميزات الجانب الخلفي

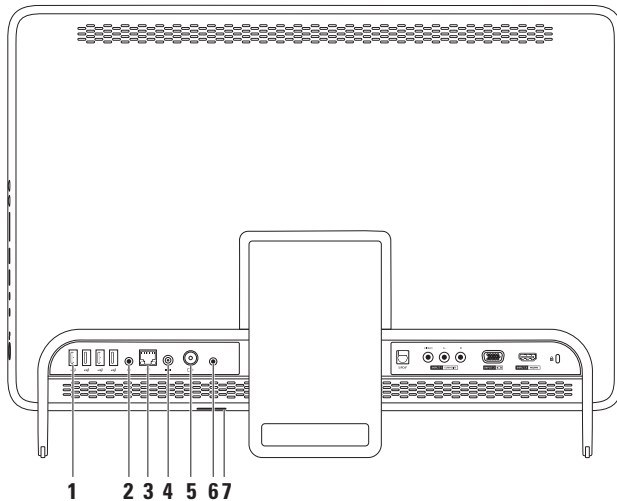

1 درج محرك الأقراص الضوئية

2 محور الدوران

3 قرص

4 زر الإخراج

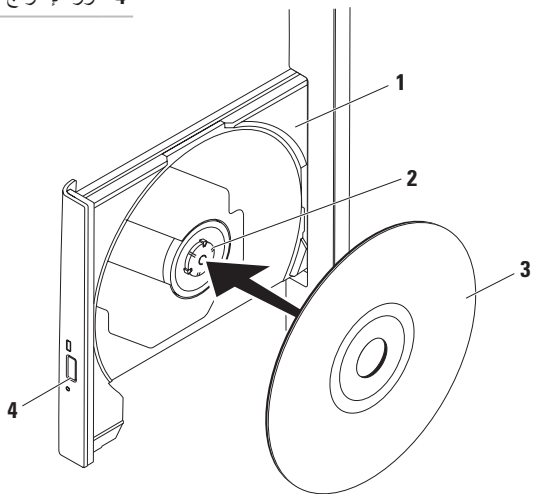



## استخدام محرك الأقراص الضوئية

△ تنبيه: لا تضغط على درج الأقراص عند فتحه أو إغلاقه. اترك الدرج مغلقاً عند عدم استخدامك لمحرك الأقراص.  
△ تنبيه: تجنب تحريك الكمبيوتر أثناء تشغيل قرص أو التسجيل عليه.

يقوم محرك الأقراص الضوئية هذا بتشغيل الأقراص المضغوطة وأقراص DVD وأقراص Blu-ray (اختيارية) أو نسخها. تأكد أن الجانب الذي يحمل طباعة أو كتابة يتجه ناحيتك عند إدخال الأقراص في درج محرك الأقراص الضوئية.

لوضع قرص في محرك الأقراص الضوئية:

1. اضغط على زر الإخراج الموجود على محرك الأقراص الضوئية.
2. ضع القرص في منتصف درج محرك الأقراص الضوئية بحيث يكون الجانب ذو الطباعة تجاهك ثم قم بتثبيت القرص على محور الدوران.
3. ادفع درج محرك الأقراص الضوئية برفق داخل محرك الأقراص مرة أخرى.

- 1 محرك الأقراص الضوئية — لتشغيل أو تسجيل الأقراص المضغوطة وأقراص DVD وأقراص Blu-ray (اختيارية). لمزيد من المعلومات، انظر "استخدام محرك الأقراص الضوئية" في الصفحة 28.
- 2 مصباح محرك الأقراص الضوئية — يومض عند الضغط على زر إخراج محرك الأقراص الضوئية أو عند إدخال قرص يكون قيد القراءة.
- 3 زر إخراج محرك الأقراص الضوئية — لفتح درج محرك الأقراص الضوئية عند الضغط عليه.
- 4  زر زيادة السطوع (اختياري) — اضغط على هذا الزر لزيادة مستوى سطوع الشاشة.
- 5  زر تقليل السطوع (اختياري) — اضغط على هذا الزر لتقليل مستوى سطوع الشاشة.
- 6 زر مصدر إدخال الفيديو (اختياري) — اضغط على هذا الزر لاختيار مصدر الفيديو (فيديو مركب أو VGA أو HDMI).
- 7 حامل الكمبيوتر — يوفر الاستقرار للكمبيوتر، كما يتيح لك إمكانية ضبط الشاشة على زاوية عرض مريحة لك.



## مميزات الجانب الأيسر

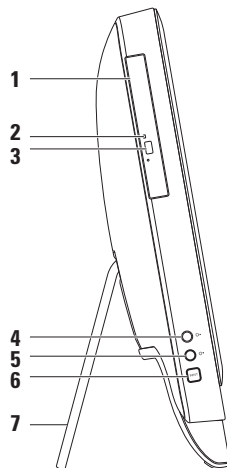



5

موصل خرج الصوت/الميكروفون — لتوصيل الكمبيوتر بزوج من سماعات الرأس.

ملاحظة: لتوصيل الكمبيوتر بمكبر صوت أو نظام صوتي متصل بالكهرباء، استخدم موصل خرج الخط الموجود بالجانب الخلفي من الكمبيوتر.



6

موصل دخل صوت/ميكروفون — للتوصيل بميكروفون أو إدخال إشارة لاستخدامها مع البرامج الصوتية.



7

مصباح نشاط محرك الأقراص الثابتة — يضيء عند قيام الكمبيوتر بقراءة البيانات أو كتابتها. يشير الضوء الأبيض الوامض إلى نشاط محرك الأقراص الثابتة.

تنبيه: لتجنب فقد البيانات، لا تقم أبدًا بإيقاف تشغيل الكمبيوتر أو نقله أو ضبط الحامل أثناء وميض مصباح نشاط محرك الأقراص الثابتة.



8

زر ومصباح الطاقة — يعمل على تشغيل الكمبيوتر أو إيقاف تشغيله عند الضغط عليه. يشير الضوء في هذا الزر إلى حالات التشغيل التالية:

- ضوء أبيض ثابت — الكمبيوتر قيد التشغيل.
- ضوء كهربائي ثابت — اكتشف الكمبيوتر وجود خطأ ما أثناء إجراء الاختبار الذاتي عند بدء التشغيل (POST). اتصل بشركة Dell (انظر "الاتصال بشركة Dell" في الصفحة 75) للحصول على المساعدة.
- ضوء كهربائي وامض — الكمبيوتر في وضع السكون/الاستعداد أو ربما تكون هناك مشكلة ما في لوحة النظام أو مصدر التزويد بالطاقة. اتصل بشركة Dell (انظر "الاتصال بشركة Dell" في الصفحة 75) للحصول على المساعدة.
- مطفأ — الكمبيوتر في وضع الإسبات أو إيقاف التشغيل أو لا يستقبل طاقة.

# استخدام الكمبيوتر المحمول طراز Inspiron One

يوفر هذا القسم معلومات عن الميزات المتوفرة بالكمبيوتر طراز Inspiron One من Dell™ الذي بحوزتك.

## ميزات الجانب الأيمن

1 زر رفع مستوى الصوت — اضغط على هذا الزر لزيادة مستوى الصوت.

2 زر خفض مستوى الصوت — اضغط على هذا الزر لتقليل مستوى الصوت.

3 قارئ بطاقات وسائط يمكنه قراءة 7 أنواع بطاقات في فتحة واحدة — يوفر طريقة سريعة وسهلة لعرض الصور الفوتوغرافية الرقمية وملفات الموسيقى ومقاطع الفيديو والمستندات المخزنة على بطاقات الذاكرة ومشاركتها.

4 موصلات USB 2.0 (موصلان) — للتوصيل بأجهزة USB، كاموس أو لوحة مفاتيح أو طابعة أو محرك أقراص خارجي أو مشغل MP3.

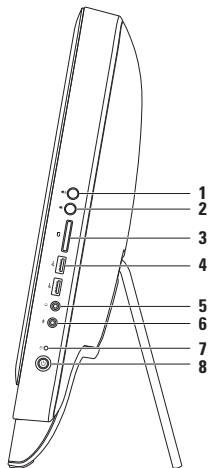

7. حدد **Scan for available displays** (بحث عن الشاشات المتاحة).

8. حدد مهائى الشاشة اللاسلكية المستخدم من قائمة **Detected wireless displays** (الشاشات اللاسلكية المكتشفة).

9. أدخل رمز الأمان الذي يظهر على التلفاز. لتمكين الشاشة اللاسلكية:

1. انقر نقرًا مزدوجًا فوق رمز شاشة® Intel اللاسلكية على سطح المكتب.  يظهر إطار شاشة Intel اللاسلكية.

2. حدد **Connect to Existing Adapter** (الاتصال بالمهائى الحالي).

 **ملاحظة:** لمزيد من المعلومات حول الشاشة اللاسلكية، انظر مستندات مهائى الشاشة اللاسلكية.

## إعداد شاشة لاسلكية (اختيارية)

 **ملاحظة:** قد لا تكون الشاشة اللاسلكية مدعومة في جميع أجهزة الكمبيوتر.

فلا يمكن إعداد شاشة لاسلكية إلا على أجهزة كمبيوتر بالموصفات التالية:

المعالج	Intel® Core™ i3 والإصدارات الأعلى
وحدة التحكم في الفيديو	بطاقة الرسومات عالية الدقة Intel HD Graphics
بطاقة الشبكة المحلية اللاسلكية (WLAN)	Intel Centrino® 6200 أو Intel Centrino Advanced-N + بطاقة WiMAX 6250
نظام التشغيل	Windows 7 Home Premium أو Professional أو Ultimate
برنامج التشغيل	قم بتنزيل وتثبيت أحدث برنامج تشغيل لبرنامج "Intel Wireless Display" لبرنامج "Connection Manager" المتوفر على العنوان <a href="http://support.dell.com">support.dell.com</a> .

لإعداد شاشة لاسلكية على الكمبيوتر:

1. تأكد أن الكمبيوتر في وضع التشغيل.
2. تأكد من تمكين ميزة الاتصال اللاسلكي.
3. قم بتوصيل مهائئ الشاشة اللاسلكية بالتلفاز.
4.  **ملاحظة:** لا يتم شحن مهائئ الشاشة اللاسلكية مع الكمبيوتر الذي بحوزتك ويتعين شراؤه على نحو منفصل.
4. قم بتشغيل التلفاز.
5. حدد مصدر الفيديو المناسب للتلفاز، مثل موصل HDMI1 أو HDMI2 أو S-Video.
6. انقر نقرًا مزدوجًا فوق رمز شاشة Intel® اللاسلكية  على سطح المكتب. يظهر إطار شاشة Intel® اللاسلكية.

## إعداد الاتصال بالإنترنت:

1. قم بحفظ وإغلاق أية ملفات مفتوحة وإنهاء أية برامج مفتوحة.

2. انقر فوق **Start** (ابدأ)  ← **Control Panel** (لوحة التحكم).

3. في مربع البحث، اكتب network، ثم انقر فوق **Network and Sharing Center** (مركز الشبكة والمشاركة) ← **Set up a new connection or network** (إعداد اتصال جديد أو شبكة جديدة) ← **Connect to the Internet** (الاتصال بالإنترنت).

سيظهر الإطار **Connect to the Internet** (الاتصال بالإنترنت).

 **ملاحظة:** إذا كنت لا تعرف نوع الاتصال المطلوب تحديده، فانقر فوق **Help me choose** (المساعدة في الاختيار) أو اتصل بمزود خدمة الإنترنت (ISP) الذي تتعامل معه.

4. اتبع الإرشادات التي تظهر على الشاشة واستخدم معلومات الإعداد التي قام مزود خدمة الإنترنت (ISP) بتوفيرها لاستكمال الإعداد.

## إعداد الاتصال بالإنترنت

يختلف مزود خدمة الإنترنت (ISP) والعروض التي يوفرها باختلاف الدولة. اتصل بمزود خدمة الإنترنت (ISP) الذي تتعامل معه لمعرفة العروض المتوفرة في دولتك.

إذا لم تتمكن من الاتصال بالإنترنت بينما كنت تنجح في الاتصال في السابق، فربما يكون هناك انقطاع في الخدمة من جانب مزود خدمة الإنترنت (ISP). لذا؛ اتصل بمزود خدمة الإنترنت (ISP) الذي تتعامل معه للتحقق من حالة الخدمة، أو حاول الاتصال بالإنترنت مرة أخرى لاحقاً.

قم بتحضير المعلومات الخاصة بمزود خدمة الإنترنت (ISP). وإذا لم تكن متعاقدًا مع أحد مزودي خدمة الإنترنت (ISP)، فيمكن لمعالج **Connect to the Internet** (الاتصال بالإنترنت) مساعدتك في الحصول على أحد مزودي الخدمة.

## الاتصال بالإنترنت (اختياري)

للاتصال بالإنترنت، تحتاج إلى استخدام مودم خارجي أو اتصال شبكة ومزود خدمة إنترنت (ISP).

إذا لم يكن مودم USB الخارجي أو مهايئ الشبكة المحلية اللاسلكية (WLAN) جزءاً من طلب الشراء الأصلي الذي تقدمت به، فيمكنك شراؤه من على موقع الويب [www.dell.com](http://www.dell.com).

### إعداد اتصال سلكي

- إذا كنت تستخدم اتصالاً بالطلب الهاتفي، فقم بتوصيل خط الهاتف بمودم USB الخارجي الاختياري وموصل الهاتف الموجود على الحائط قبل إعداد اتصالاتك بالإنترنت.

- إذا كنت تستخدم اتصال DSL أو اتصال مودم الكابل/القمر الصناعي، فاتصل بمزود خدمة الإنترنت (ISP) أو موفر خدمة الهاتف المحمول للحصول على إرشادات الإعداد.

إلتامام عملية إعداد الاتصال السلكي بالإنترنت، اتبع الإرشادات الواردة في القسم "إعداد الاتصال بالإنترنت" في الصفحة 21.

## إعداد اتصال لاسلكي

 **ملاحظة:** لإعداد جهاز التوجيه اللاسلكي، راجع الوثائق المرفقة معه.

قبل أن تتمكن من استخدام اتصال الإنترنت اللاسلكي، يتعين عليك الاتصال بجهاز التوجيه اللاسلكي لديك.

لإعداد الاتصال بجهاز توجيه لاسلكي:



1. قم بحفظ وإغلاق أية ملفات مفتوحة وإنهاء أية برامج مفتوحة.

2. انقر فوق **Start** (ابدأ)  ← **Control Panel** (لوحة التحكم).

3. في مربع البحث، اكتب network، ثم انقر فوق **Network and Sharing Center** (مركز الشبكة والمشاركة) ← **Connect to a network** (الاتصال بشبكة).

4. اتبع الإرشادات التي تظهر على الشاشة لاستكمال الإعداد.

لإنشاء أحد وسائط استرداد النظام:

1. تأكد من توصيل مهايئ التيار المتردد (انظر "توصيل مهايئ التيار المتردد" في الصفحة 7).
  2. أدخل القرص أو وحدة USB في الكمبيوتر.
  3. انقر فوق **Start** (ابدأ)  ← **All Programs** (كافة البرامج) ← **Dell DataSafe Local Backup**.
  4. انقر فوق **Create Recovery Media** (إنشاء وسائط استرداد).
  5. اتبع الإرشادات التي تظهر على الشاشة.
-  **ملاحظة:** للحصول على معلومات حول كيفية استرداد نظام التشغيل باستخدام وسائط استرداد النظام، انظر "وسائط استرداد النظام" في الصفحة 65.



## إنشاء وسائط استرداد النظام (يوصى به)

 **ملاحظة:** يوصى بإنشاء وسائط استرداد للنظام بمجرد إعداد نظام التشغيل Microsoft Windows.

ويمكن استخدام وسائط استرداد النظام هذه لاستعادة الكمبيوتر إلى الحالة التشغيلية التي كان عليها عند شرائك إياه، مع الاحتفاظ بملفات البيانات (دون الحاجة إلى قرص *Operating System* (نظام التشغيل)). ويمكنك استخدام وسائط استرداد النظام إذا كانت التغييرات التي طرأت على المكونات المادية أو البرامج أو برامج التشغيل أو غيرها من إعدادات النظام قد تركت الكمبيوتر في حالة تشغيلية غير مرغوب بها.

وستحتاج إلى التالي لإنشاء وسائط استرداد النظام:

• تطبيق Dell DataSafe Local Backup

• وحدة USB بسعة تبلغ 8 جيجابايت كحد أدنى أو قرص DVD-R/DVD+R/Blu-ray Disc™

 **ملاحظة:** لا يدعم تطبيق Dell DataSafe Local Backup الأقراص القابلة لإعادة الكتابة.

## إعداد نظام التشغيل

تتم تهيئة كمبيوتر Dell الذي بحوزتك مسبقاً بنظام التشغيل الذي حددته وقت الشراء.

### نظام التشغيل Microsoft Windows

لإعداد نظام التشغيل Microsoft® Windows® للمرة الأولى، اتبع الإرشادات التي تظهر على الشاشة. وهذه الإرشادات الزامية وقد تستغرق بعض الوقت لإكمالها. ستتفكك شاشات إعداد نظام التشغيل Windows عبر العديد من الإجراءات التي تتضمن قبول اتفاقيات الترخيص وإعداد التفضيلات وإعداد الاتصال بالإنترنت.

⚠ تنبيه: تجنب مقاطعة عملية إعداد نظام التشغيل. فقد يتسبب ذلك في جعل الكمبيوتر لديك غير قابل للاستخدام، ومن ثم ستضطر إلى إعادة تثبيت نظام التشغيل.

✍ ملاحظة: حرصاً على الأداء الأمثل للكمبيوتر الذي بحوزتك، يوصى بتنزيل وتثبيت أحدث نظام إدخال وإخراج أساسي (BIOS) وأحدث برامج تشغيل للكمبيوتر والمتوفرة على موقع الويب [support.dell.com](http://support.dell.com).

✍ ملاحظة: لمزيد من المعلومات حول نظام التشغيل ومزاياه، انتقل إلى موقع الويب [support.dell.com/MyNewDell](http://support.dell.com/MyNewDell).

### نظام التشغيل Ubuntu

لإعداد نظام التشغيل Ubuntu للمرة الأولى، اتبع الإرشادات التي تظهر على الشاشة. راجع وثائق نظام التشغيل Ubuntu للحصول على مزيد من المعلومات الخاصة بنظام التشغيل هذا.

## اضغط على زر الطاقة

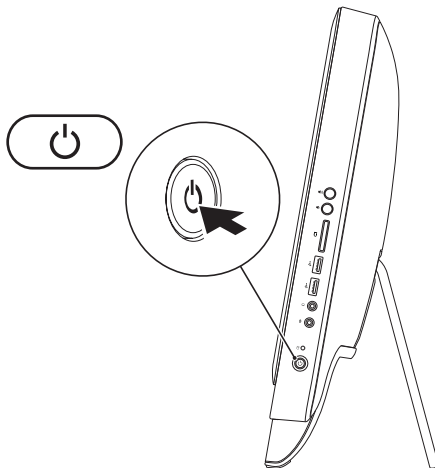

2. قم بتوصيل كابل التلفاز/الهوائي الرقمي بموصل دخل الهوائي الموجود بالكمبيوتر.
3. قم بتشغيل الكمبيوتر.
4. انقر فوق **Start** (ابدأ)  ← **All Programs** (كافة البرامج) ← **Windows Media Center** ← **Tasks** (المهام) ← **settings** (الإعدادات) ← **TV** (التلفاز).
5. اتبع الإرشادات التي تظهر على الشاشة.

الإعداد باستخدام كابل تلفاز/هوائي رقمي

1. أدخل بطاقة B-CAS في الفتحة المخصصة لها على الكمبيوتر إذا لم تكن قد أدخلتها بالفعل (في اليابان فقط).

1 بطاقة B-CAS

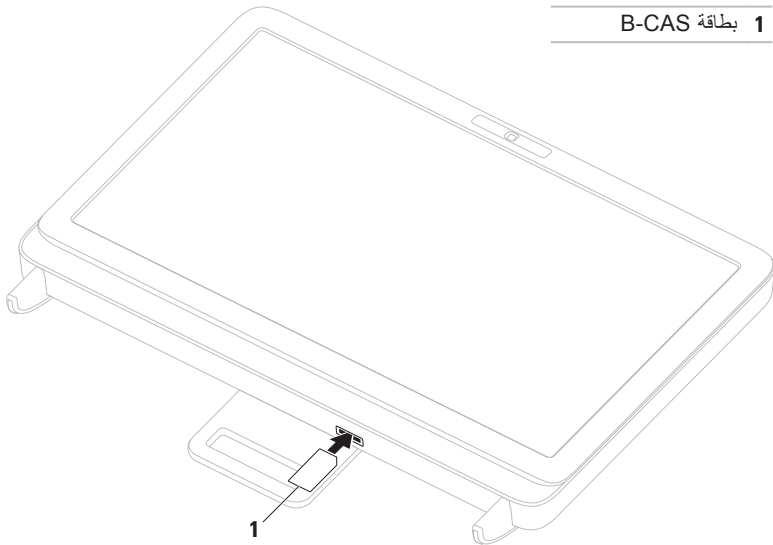

4. قم بتشغيل الكمبيوتر.

5. انقر فوق **Start** (ابدأ)  ← **All Programs** (كافة البرامج) ← **Windows Media Center** ← **Tasks** (المهام) ← **settings** (الإعدادات) ← **TV** (التلفاز).

6. اتبع الإرشادات التي تظهر على الشاشة.

3. قم بتوصيل كابل التردد اللاسلكي بموصل خرج التردد اللاسلكي الموجود على جهاز تحويل إشارات التلفزيون إلى إشارة إدخال وبموصل دخل الهوائي الموجود على الكمبيوتر.

ملاحظة: لا يتم شحن كابل التردد اللاسلكي مع الكمبيوتر الذي بحوزتك ويتعين شراؤه على نحو منفصل.

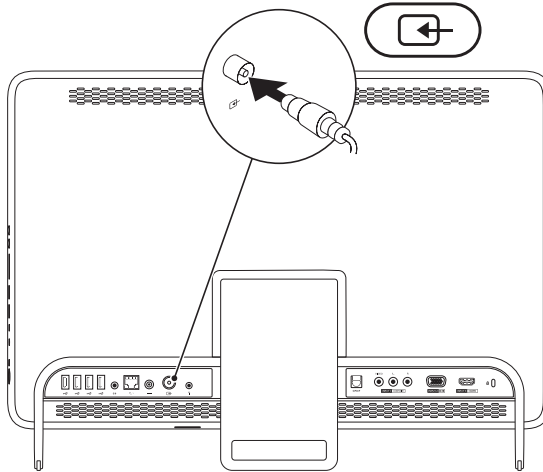

## ضبط موالف التلفاز (اختياري)

يمكنك مشاهدة التلفاز على الكمبيوتر الذي بحوزتك من خلال توصيل كابل تلفاز/هوائي رقمي أو جهاز لتحويل إشارات التلفاز إلى إشارة إدخال بالكمبيوتر.

الإعداد باستخدام جهاز لتحويل إشارات التلفاز إلى إشارة إدخال بالكمبيوتر

1. انزع الغطاء الواقي من جهاز إرسال الأشعة تحت الحمراء وقم بتثبيت هذا الجهاز في مستشعر الأشعة تحت الحمراء على جهاز تحويل إشارات التلفاز إلى إشارة إدخال.
2. قم بتوصيل كابل جهاز إرسال الأشعة تحت الحمراء بموصل مضخم إشارات الأشعة تحت الحمراء الموجود على الكمبيوتر.

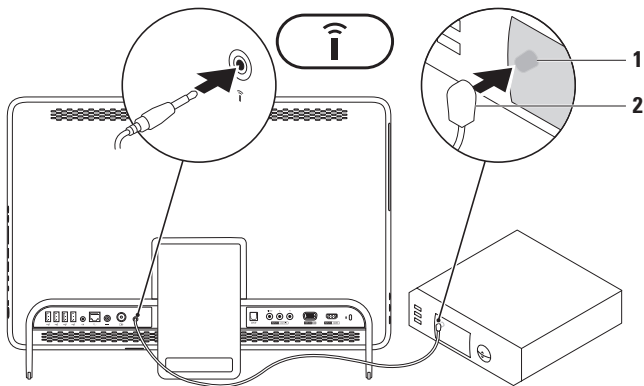

- 1 مستشعر الأشعة تحت الحمراء
- 2 جهاز إرسال الأشعة تحت الحمراء



## ضبط حامل الكمبيوتر

تحذير: لا تستخدم الحامل لحمل الكمبيوتر أو إمالته لأسفل. ⚠️

اسحب الحامل لضبط الشاشة على زاوية عرض مريحة لك. ستسمع صوت نقرة مميزة عند فتح الحامل أو إغلاقه.

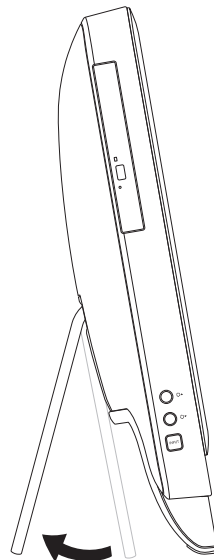

لا يلزم توفر الاتصال بالشبكة لإكمال إعداد هذا الكمبيوتر، ولكن في حالة توفر شبكة موجودة أو اتصال بالإنترنت يستخدم وصلة كابل (مثل مودم كابل منزلي أو مقبس Ethernet)، فيمكنك توصيلها الآن.

**ملاحظة:** لا تستخدم سوى كابل إيثرنت (موصل RJ45) للتوصيل بموصل الشبكة. لا تقم بتوصيل كابل هاتف (موصل RJ11) بموصل الشبكة.

لتوصيل الكمبيوتر الذي بحوزتك بشبكة أو جهاز ذي نطاق ترددي عريض، قم بتوصيل أحد طرفي كابل الشبكة بمنفذ شبكة أو جهاز ذي نطاق ترددي عريض. وقم بتوصيل الطرف الآخر لكابل الشبكة بموصل الشبكة (موصل RJ45) الموجود على اللوحة الخلفية للكمبيوتر. يعني صدور صوت نقرة أن كابل الشبكة قد تم توصيله بإحكام.

## توصيل كابل الشبكة (اختياري)

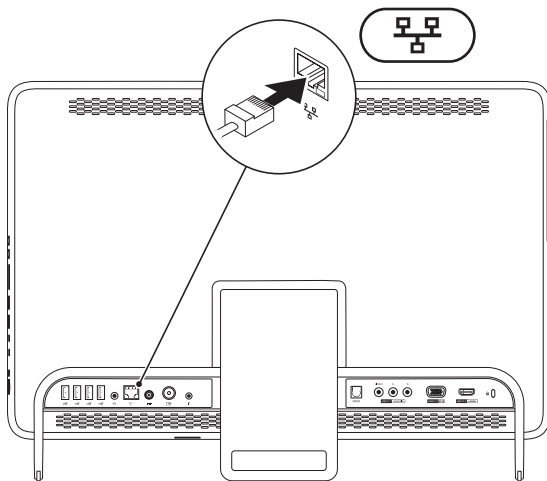

## توصيل مهايئ التيار المتردد

صل مهايئ التيار المتردد بالكمبيوتر، ثم قم بتوصيله بمأخذ تيار كهربائي أو جهاز واقٍ من ارتفاع التيار المفاجئ.

تحذير: يصلح مهايئ التيار المتردد للعمل مع مأخذ التيار الكهربائي في مختلف أنحاء العالم. ومع ذلك، تختلف موصلات الطاقة والمشاركات الكهربائية من بلد لآخر. إن استخدام كابل غير متوافق أو توصيل الكابل بشكل غير سليم بمشترك الطاقة أو مأخذ التيار الكهربائي قد يؤدي إلى نشوب حريق أو حدوث تلف دائم في الكمبيوتر. ⚠

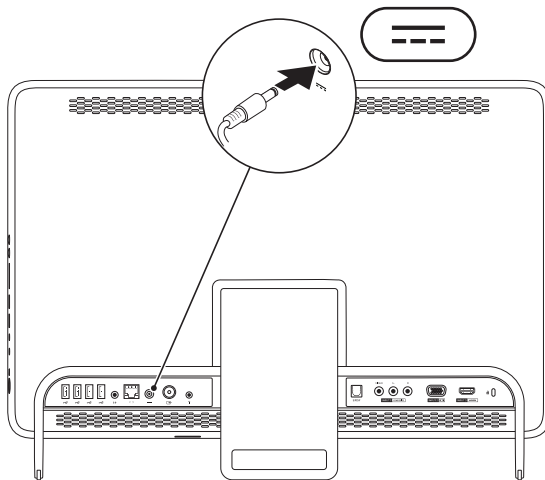

## توصيل لوحة المفاتيح واماوس

قم بتوصيل لوحة مفاتيح واماوس USB بموصلات USB الموجودة بالكمبيوتر.

**ملاحظة:** إذا كنت قد اشتريت لوحة مفاتيح واماوس لاسلكيين مع الكمبيوتر الذي بحوزتك، فقم بتوصيل جهاز الاستقبال الذي يعمل عبر منفذ USB بموصل USB. لمزيد من المعلومات، انظر المستندات المصاحبة للوحة المفاتيح والفيديو اللاسلكيين.

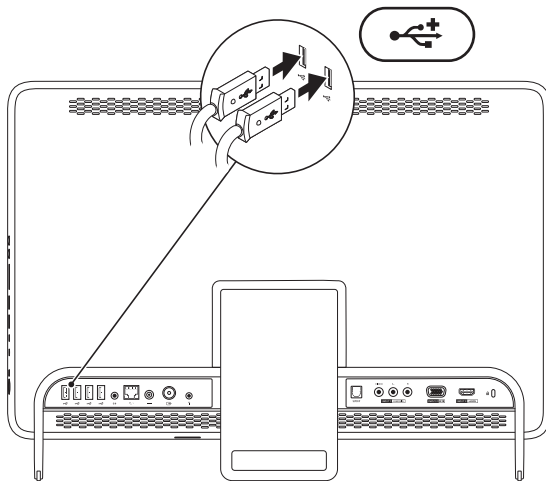

# إعداد الطراز Inspiron One

## قبل إعداد الكمبيوتر

عند تعيين موضع للكمبيوتر، تأكد من إتاحة إمكانية الوصول بسهولة إلى مصدر طاقة وتوفير تهوية كافية و سطح مستوٍ لوضع الكمبيوتر عليه.

قد تتسبب إعاقة تدفق الهواء حول الكمبيوتر في جعله عرضة للسخونة الزائدة. لمنع السخونة الزائدة؛ تأكد من ترك مسافة تبلغ 10.2 سم (4 بوصات) على الأقل من الجانب الخلفي للكمبيوتر و 5.1 سم (2 بوصة) على الأقل من جميع الجهات الأخرى. يمنع منعًا باتًا وضع جهاز الكمبيوتر في مكان مغلق، كخزانة أو درج عندما يكون قيد التشغيل.

يقدم هذا القسم معلومات حول كيفية إعداد الكمبيوتر المحمول طراز Inspiron One من Dell™ الذي بحوزتك.

**تحذير:** قبل الشروع في اتخاذ أي من الإجراءات الموضحة في هذا القسم، اقرأ إرشادات السلامة الواردة مع الكمبيوتر الذي بحوزتك. للحصول على معلومات إضافية حول أفضل ممارسات السلامة، راجع "الصفحة الرئيسية للتوافق مع الإشعارات التنظيمية" على العنوان

[www.dell.com/regulatory\\_compliance](http://www.dell.com/regulatory_compliance)

**ملاحظة:** يوجد رقم الصيانة ورمز الخدمة السريعة الخاصان بالكمبيوتر الذي بحوزتك على ملصق بالجانب الخلفي من الكمبيوتر. استخدم رقم الصيانة أو رمز الخدمة السريعة للتعرف على الكمبيوتر الخاص بك عند الوصول إلى موقع دعم Dell على الويب أو الاتصال لطلب الدعم الفني.

71	معلومات المنتج	52	استخدام أدوات الدعم
	إرجاع العناصر لإصلاحها بموجب الضمان أو	52	تطبيق مركز الدعم Dell Support Center
72	رد ثمنها		موقع الويب الخاص بخدمة
73	قبل الاتصال	53	My Dell Downloads
75	الاتصال بشركة Dell	53	رسائل النظام
76	العثور على المزيد من المعلومات والموارد	55	أداة استكشاف مشكلات الأجهزة وحلها
78	المواصفات	56	أداة Dell Diagnostics للتشخيصات
84	ملحق	60	استعادة نظام التشغيل
84	إشعار منتج Macrovision	61	استعادة النظام
	معلومات عن NOM، أو المعيار المكسيكي		تطبيق Dell DataSafe Local Backup للنسخ
85	الرسمي (في المكسيك فقط)	62	الاحتياطي المحلي للبيانات
86	فهرس	65	وسائط استرداد النظام
		66	استعادة النسخ الأصلية للبيانات من Dell
		68	الحصول على التعليمات
		69	الدعم الفني وخدمة العملاء
		69	أداة DellConnect
		70	الخدمات الفورية عبر الإنترنت
		71	خدمة حالة طلب الشراء المشغلة تلقائيًا



# المحتويات

28	استخدام محرك الأقراص الضوئية.....
30	ميزات الجانب الخلفي .....
34	ميزات الشاشة .....
36	استخدام شاشة اللمس (اختيارية).....
40	ميزات البرامج .....
	أداة النسخ الاحتياطي عبر الإنترنت DataSafe من
41	Dell .....
42	شريط مهام Dell.....
<b>43</b>	<b>حل المشكلات .....</b>
43	مشكلات شاشة اللمس .....
45	رموز إشارات التنبيه الصوتية.....
46	مشكلات الشبكة.....
47	مشكلات الطاقة .....
49	مشكلات الذاكرة .....
49	مشكلات البرامج وعدم الاستجابة .....

<b>5</b>	<b>إعداد الطراز Inspiron One .....</b>
5	قبل إعداد الكمبيوتر .....
6	توصيل لوحة المفاتيح والماوس .....
7	توصيل مهائئ التيار المتردد.....
8	توصيل كابل الشبكة (اختياري) .....
10	ضبط حامل الكمبيوتر .....
11	ضبط موالف التلفاز (اختياري).....
16	اضغط على زر الطاقة .....
17	إعداد نظام التشغيل .....
18	إنشاء وسائط استرداد النظام (يوصى به) .....
20	الاتصال بالإنترنت (اختياري).....
22	إعداد شاشة لاسلكية (اختيارية) .....
	استخدام الكمبيوتر المحمول طراز
<b>24</b>	<b>Inspiron One .....</b>
24	ميزات الجانب الأيمن .....
26	ميزات الجانب الأيسر .....



## الملاحظات والتنبيهات والتحذيرات

 **ملاحظة:** تشير كلمة "ملاحظة" إلى معلومات مهمة تساعدك على الاستفادة من الكمبيوتر الذي بحوزتك بشكل أفضل.  
 **تنبيه:** تشير كلمة "تنبيه" إلى احتمال تلف المكونات المادية أو فقدان البيانات، كما تخبرك بكيفية تجنب المشكلة التي تواجهها.

 **تحذير:** تشير كلمة "تحذير" إلى احتمال تلف الممتلكات أو حدوث إصابة شخصية أو الوفاة.

في حالة شرائك لجهاز كمبيوتر Dell™ من الفئة n Series فلا تنطبق أية إشارة واردة في هذا المستند إلى نظام التشغيل® Microsoft® Windows.

---

المعلومات الواردة في هذا المستند عرضة للتغيير دون أي إشعار.

حقوق النشر © لعام 2011 لشركة Dell Inc. جميع الحقوق محفوظة.

يُحظر تمامًا إعادة إصدار هذه المواد بأية طريقة كانت دون الحصول على إذن كتابي من شركة Dell Inc.

العلامات التجارية المستخدمة في هذا النص: Dell و شعار DELL و YOURS IS HERE و Inspiron و Solution Station و DellConnect هي علامات تجارية لشركة Dell Inc.؛ أما Intel و Centrino فهما علامتان تجاريتان مسجلتان Core هي علامة تجارية لشركة Intel Corporation في الولايات المتحدة ودول أخرى، أما AMD و AMD Athlon و ATI Mobility Radeon فهي علامات تجارية أو علامات تجارية مسجلة لشركة Advanced Micro Devices, Inc. أو Microsoft و Windows و شعار زر start (ابداً) بنظام التشغيل Windows فهي علامات تجارية أو علامات تجارية مسجلة لشركة Microsoft Corporation في الولايات المتحدة و/أو دول أخرى، أما Blu-ray Disc فهي علامة تجارية لشركة Blu-ray Disc Association، أما Bluetooth فهي علامة تجارية مسجلة تملكها شركة Bluetooth SIG, Inc. وتستخدمها Dell بموجب ترخيص.

قد يتم استخدام علامات وأسماء تجارية أخرى في هذا المستند للإشارة إلى الكيانات المالكة لهذه العلامات والأسماء أو إلى منتجاتها. تخلي شركة Dell Inc. مسؤوليتها عن أية مصلحة خاصة في العلامات التجارية والأسماء التجارية بخلاف تلك الخاصة بها.

الإصدار A00

رقم القطعة: 9M0R6

سبتمبر 2011

# INSPIRON™

دليل الإعداد

النوع التنظيمي: W01C001 وW01C002

الطراز التنظيمي: الفئة W01C



# INSPIRON™

دليل الإعداد



YOURS IS HERE